

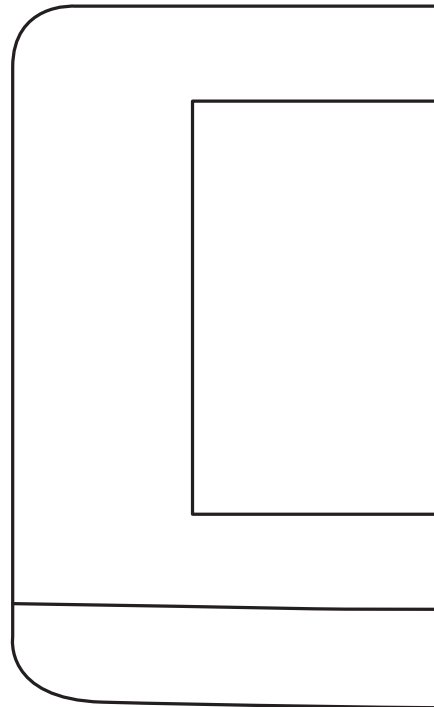

V[®]500 Connect

Guia de instalação e de utilização

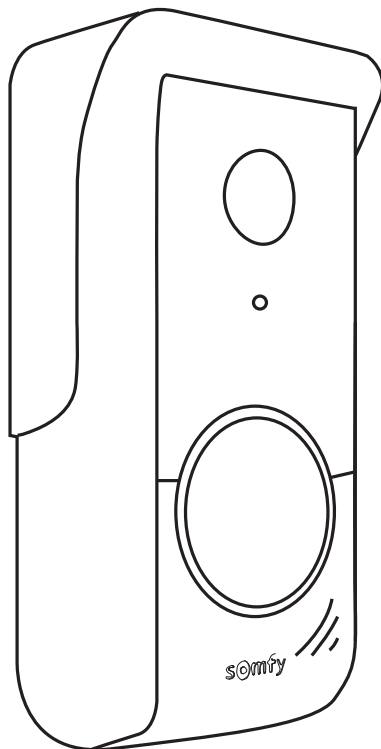

PRÉ-REQUISITOS ANTERIORES À INSTALAÇÃO -----	3
APRESENTAÇÃO DO VIDEOPORTEIRO CONECTADO -----	3
Monitor interior	4
Placa de rua	5
INSTALAÇÃO TIPO -----	6
INSTALAÇÃO DO MONITOR INTERIOR -----	7
INSTALAÇÃO DA PLACA DE RUA -----	8
Fixação e cablagem da placa de rua	8
LIGAÇÃO AO PORTÃO E/OU À PORTA DE SERVIÇO -----	9
REGULAÇÕES DO MONITOR INTERIOR E DA PLACA DE RUA -----	10
Monitor interior	10
placa de rua	10
LIGAÇÃO DO VIDEOPORTEIRO À APLICAÇÃO "SOMFY PROTECT" -----	11
Não tem uma conta "Somfy Protect"?	11
Já tem uma conta "Somfy Protect"?	11
REINICIALIZAÇÃO/REINÍCIO DO VIDEOPORTEIRO CONECTADO -----	11
Em caso de alteração da rede Wi-Fi	11
reinício	11
INTERFACE UTILIZADOR -----	12
RESPONDER A UM VISITANTE -----	13
GERIR AS FOTOGRAFIAS DOS VISITANTES -----	14
REGULAÇÕES GERAIS -----	14
Definições do videofone	15
Importar um toque MP3 a partir do cartão micro SD	15
COMANDO SEM FIOS DE EQUIPAMENTOS SOMFY RTS -----	16
Ecrã inicial	16
Adicionar um equipamento Somfy RTS	17
Eliminar um equipamento Somfy RTS	18
REGISTAR UM PORTÃO SOMFY RTS COM O COMANDO SEM FIOS INTEGRADO	18

INFORMAÇÕES IMPORTANTES - SEGURANÇA

GENERALIDADES



Leia cuidadosamente o guia de instalação e as instruções de segurança antes de começar a instalação deste produto Somfy. Siga rigorosamente todas as instruções fornecidas e conserve este guia durante o tempo de vida útil do produto.

Antes de efetuar a instalação, verifique a compatibilidade deste produto Somfy com os equipamentos e acessórios associados.

Este guia descreve a instalação e o modo de utilização deste produto. Imagens não-contratuais.

Qualquer instalação ou utilização fora do âmbito de aplicação definido pela Somfy é considerada não conforme. Ela acarretaria, como qualquer outro incumprimento das instruções fornecidas neste guia, a anulação da responsabilidade e da garantia da Somfy.

A Somfy não assume qualquer responsabilidade por eventuais modificações às normas efetuadas após a publicação destas instruções.



Pelo presente documento, a Somfy declara que o produto está conforme as exigências da Diretiva 2014/53/UE. O texto completo da declaração de conformidade está disponível no endereço Internet www.somfyprotect.com/certificates ou www.somfy.com/ce.

INSTRUÇÕES GERAIS DE SEGURANÇA

A utilização deste produto não é recomendada a pessoas (incluindo crianças) com capacidades físicas, sensoriais ou mentais reduzidas, nem a pessoas sem experiência ou conhecimentos sobre o seu funcionamento, exceto se tiverem recebido instruções prévias sobre a utilização do produto ou estiverem sob vigilância de uma pessoa responsável pela sua segurança.

CONDIÇÕES DE UTILIZAÇÃO

O alcance rádio é limitado pelas normas de regulamentação dos aparelhos rádio.

O alcance rádio depende em grande parte do ambiente de utilização: possíveis perturbações provocadas por grandes aparelhos elétricos situados nas proximidades da instalação, tipo de material utilizado nas paredes e divisórias do local.

A utilização de aparelhos rádio (por exemplo, auscultadores de rádio hi-fi) que utilizem a mesma radiofrequência pode diminuir a eficiência do produto.

A câmara deste videoporteiro tem por função identificar um visitante e **nunca deve ser utilizada para vigiar a rua.**

RECICLAGEM E ELIMINAÇÃO



Cuidamos do nosso ambiente. Não elimine o aparelho com o lixo doméstico. Coloque-o num ponto de recolha aprovado para esse efeito para ser reciclado.

SIGNIFICADO DOS LOGÓTIPOS PRESENTES NO MÓDULO DE ALIMENTAÇÃO



o módulo de alimentação fornecido com o produto só deve ser instalado num local abrigado e seco.



o módulo de alimentação fornecido com o produto é do tipo com duplo isolante e, por conseguinte, não necessita de ligação ao condutor de terra.

— — — corrente contínua

~ corrente alternada

LIMPEZA

Desligue a alimentação elétrica antes de proceder à limpeza. A limpeza do videoporteiro é efetuada com um pano macio e seco, sem solventes.

Agradecemos-lhe por ter adquirido um videoporteiro conectado Somfy. Encontrará todas as informações úteis para a sua instalação e utilização neste guia, bem como na aplicação para smartphone "Somfy Protect". Antes de iniciar a instalação, leia atentamente as instruções de segurança na página anterior.

Para qualquer esclarecimento adicional relativamente a este produto Somfy, pode consultar as nossas FAQ ou contactar um dos nossos conselheiros. **Mais informações em <https://support-access.somfyprotect.com>**

Este produto tem uma garantia de 5 anos a partir da data de compra. As condições gerais de garantia estão disponíveis em www.somfy.com

PRÉ-REQUISITOS ANTERIORES À INSTALAÇÃO

Para garantir uma utilização otimizada do seu videoporteiro conectado, deve assegurar-se previamente de que dispõe:

- de uma rede Wi-Fi 2,4 GHz (incompatível com Wi-Fi 5 GHz)
- de um alcance Wi-Fi 2,4 GHz suficiente no local onde o monitor interior será instalado. Em caso contrário, recomendamos-lhe que aproxime a sua box Internet do monitor ou que utilize um repetidor Wi-Fi (não fornecido).

Importante: O seu videoporteiro conectado é compatível com 1 monitor, no máximo.

APRESENTAÇÃO DO VIDEOPORTEIRO CONECTADO

O seu videoporteiro conectado é constituído por um monitor interior e uma placa de rua, a ligar por intermédio de um cabo de 2 fios (não fornecido). Permite-lhe gerir o acesso à sua casa onde quer que esteja:

- **à distância, a partir da aplicação "Somfy Protect"**: veja todas as visitas e receba notificações com as fotografias dos visitantes em todos os smartphones associados à sua conta, comunique com os visitantes em tempo real, abra o portão e/ou porta de serviço e consulte o histórico das visitas perdidas.
- **em sua casa, a partir do monitor interior**: pré-visualize os visitantes no ecrã, comunique com os visitantes em tempo real, abra o portão e/ou porta de serviço e consulte o histórico das visitas perdidas a qualquer momento. Se dispuser de outros produtos Somfy RTS dentro do alcance do monitor (portão, porta de garagem, iluminação, estores, etc.), controle-os facilmente através dos 5 canais dedicados.

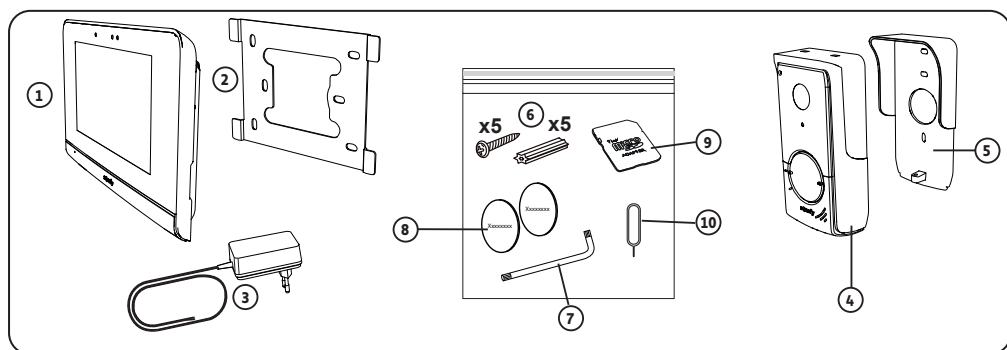

Marca	Designação	Quantidade
1	Monitor interior	1
2	Suporte de fixação do monitor	1
3	Módulo de alimentação elétrica do monitor	1
4	Placa de rua	1
5	Proteção contra a chuva	1
6	Parafusos + cavilhas para fixação do monitor e da placa de rua	5 + 5
7	Chave de montagem	1
8	Etiquetas para o nome adicionais	2
9	Adaptador de cartão microSD para PC/Mac	1
10	Espigão reset	1

MONITOR INTERIOR

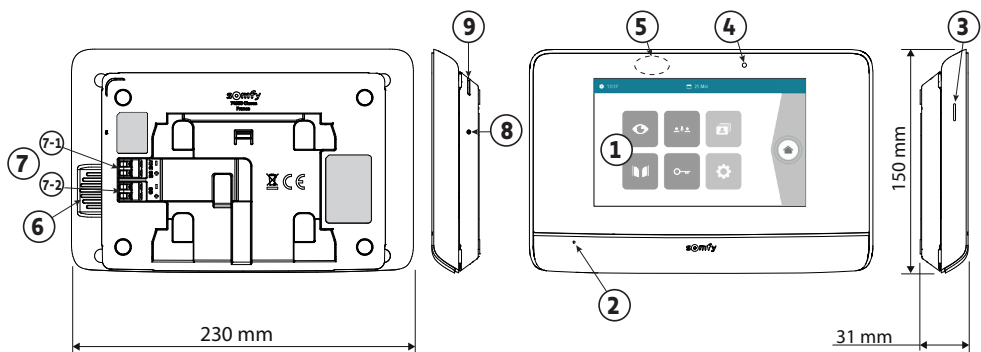

Marca	Designação	Descrição
1	Ecrã tátil	Permite ver o visitante, controlar os comandos com fios e sem fios, consultar as fotografias das visitas perdidas, aceder às regulações, etc. Dimensões: 7", ou seja, 17 cm - Resolução: 800 x 480 píxeis
2	Microfone	Permite falar com o interlocutor que se encontra na frente da placa de rua.
3	Leitor de cartão micro SD	Permite gravar fotografias a partir da câmara da placa de rua e adicionar um toque MP3 personalizado. Nota: o seu monitor é fornecido com um cartão micro SD já instalado.
4	LED de visualização	Permite verificar a correta ligação aquando da colocação em serviço ou assinalar uma visita na ausência do morador.
5	Sensor de movimento/ presença	Permite ligar automaticamente o ecrã quando o monitor deteta uma presença.
6	Altifalante	Permite ouvir o toque e o interlocutor situado em frente à placa de rua. Número de toques: 5 + 1 personalizável
7	Placa de bornes	7-1 (DC 24 V): ligação à alimentação (módulo de alimentação ou calha DIN, em opção). 7-2 (CS/Call station): ligação à placa de rua.
8	Botão reset	Através do espigão reset fornecido, serve para reiniciar o videoporteiro conectado ou reinicializá-lo em caso de alteração da rede Wi-Fi. Mais informações no final das instruções.
9	LED de funcionamento	Indica o estado de funcionamento do videoporteiro conectado. Mais informações sobre este assunto na aplicação "Somfy Protect".

Características do monitor interior

- Conectividade: compatível com um router Wi-Fi dotado de acesso à Internet (qualquer box Wi-Fi exceto redes Wi-Fi públicas). Wi-Fi 802.11 b/g/n Open, WPA, WPA2-Personal, WPA-WPA2 mixed mode (2.4 GHz, e.r.p<100 mW) | Proprietary protocol (2.4 GHz, e.r.p<100 mW). Incompatível com Wi-Fi 5 GHz.
- Alimentação: Módulo de alimentação 100-240 V AC, 50/60 Hz, saída 24 V 1 A
Calha DIN (em opção ref. 9026469): 100-240 V AC, 50/60 Hz, saída 24 V 1,5 A
- Comando rádio: emissor rádio 5 canais - Alcance: 200 m, em campo aberto - Frequência: 📡 RTS - 433,42 MHz e.r.p. < 10 mW
- Temperatura de utilização: -10 °C a +45 °C

PLACA DE RUA

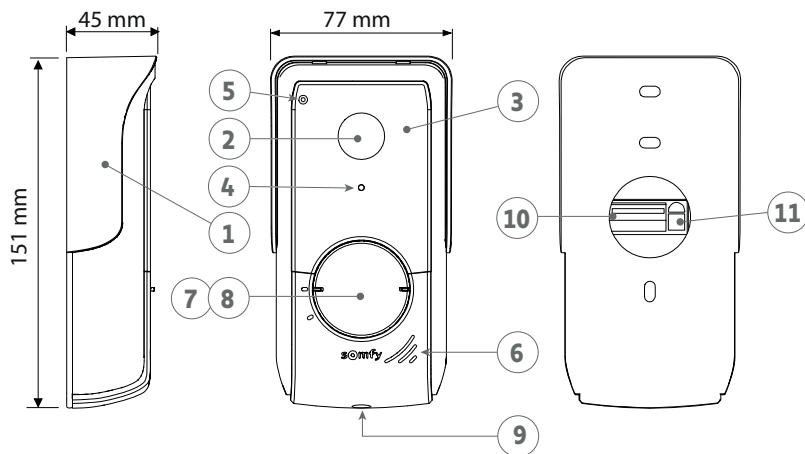

Marca	Designação	Descrição
1	Proteção contra a chuva	Protege a câmara da chuva.
2	Câmara	Filma os visitantes e envia o vídeo para o monitor e o smartphone. Ângulo de visão: H = 102°, V = 65°
3	LED infravermelhos	Proporcionam uma melhor visão noturna.
4	Sensor de luminosidade	Ativa automaticamente os LED infravermelhos quando anoitece.
5	Micro	Permite aos visitantes falar com os interlocutores.
6	Altifalante	Permite aos visitantes ouvir os interlocutores.
7	Etiqueta para o nome	Permite colocar o seu nome numa etiqueta.
8	Botão de chamada retroiluminado	Avisa o interlocutor, através do acionamento do toque do monitor interior e do envio de notificações com a fotografia dos visitantes para todos os smartphones associados à sua conta Somfy Protect.
9	Parafusos antivandalismo	Impede a desmontagem da placa de rua sem a chave de montagem.
10	Placa de bornes	Permite ligar a placa ao monitor, a uma motorização de portão e ao trinco elétrico de uma porta de serviço.
11	Botão de regulação do volume do auscultador	Permite regular o volume do altifalante da placa de rua.

Características da placa de rua

- Saídas:
 - Trinco elétrico (porta de serviço): Alimentação 12 V, 800 mA máx./tempo de ativação: 2, 5 ou 10 segundos
 - Portão: contacto seco/tempo de ativação: 1 segundo
- Fixação: montagem saliente com proteção contra a chuva
- Materiais: alumínio e plástico
- Índice de proteção: IP54
- Temperatura de utilização: -20 °C a +55 °C

INSTALAÇÃO TIPO

Distância entre a placa de rua e o monitor	Cabo a utilizar
Inferior a 80 m	2 fios 0,5 mm ² mín., 1,5 mm ² máx.
Entre 80 e 120 m	2 fios 0,75 mm ² mín., 1,5 mm ² máx.

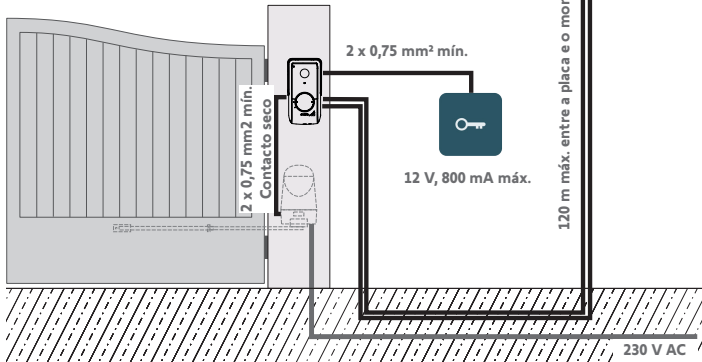
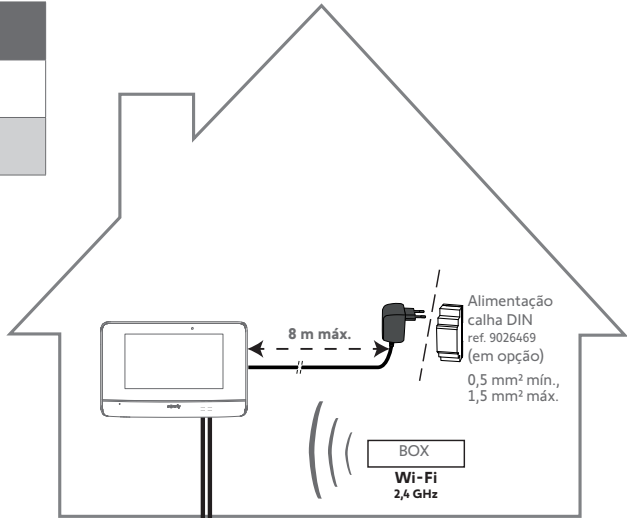

Recomendamos que passe o cabo do videoporteiro e o(s) cabo(s) do motor do portão por bainhas separadas.

Os cabos não são fornecidos.

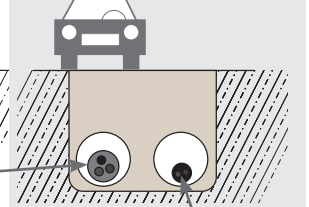

120 m máx. entre a placa e o monitor

230 V AC

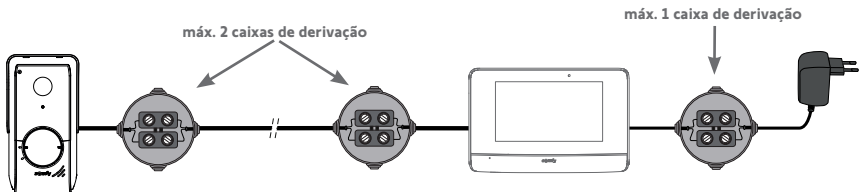

INSTALAÇÃO DO MONITOR INTERIOR

Condição prévia para comandar via rádio o motor de portão Somfy RTS



O monitor interior pode comandar um motor de portão Somfy RTS por contacto seco e por comando rádio. No caso do comando rádio, **não fixe o monitor à parede** e consulte as regulações avançadas das instruções, lendo o seguinte código QR:



[1]. Aparafuse o suporte de fixação à parede.

As patilhas de fixação devem ficar salientes na sua direção (A).

Faça passar os cabos provenientes da parede pelo interior do suporte (B).

Se os cabos não se projetarem a partir da parede, não os faça passar pelo interior do suporte e utilize a manga existente para o efeito (C).

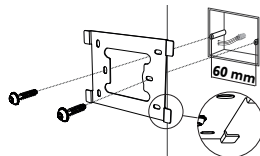

[2]. Descarne, numa extensão de 10 mm, os cabos provenientes da parede.

[3]. Na parte traseira do monitor, insira a fundo os 2 fios de alimentação na placa de bornes 7-1 (DC 24 V), respeitando a polaridade.

É imperativo que utilize o módulo de alimentação fornecido com o monitor ou a alimentação em calha DIN disponível em opção (ref. 9026469).

Não ligue ainda a alimentação elétrica da instalação.

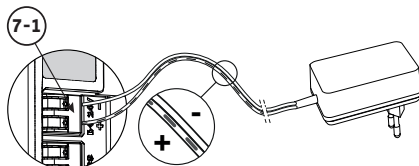

[4]. Insira a fundo os 2 fios da placa de rua na placa de bornes 7-2 (CS/Call Station). A polaridade é irrelevante.

[5]. Confirme que os cabos estão corretamente inseridos nos bornes, puxando-os ligeiramente, e coloque-os no entalhe existente para o efeito (D).

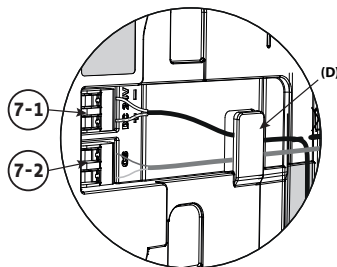
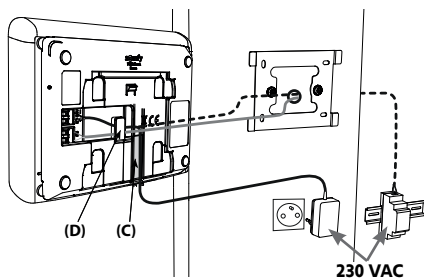

[6]. Fixe o monitor ao suporte de parede, fazendo-o deslizar suavemente para baixo, até ao batente.

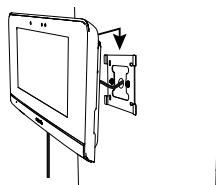

INSTALAÇÃO DA PLACA DE RUA

Recomendamos que instale a placa de rua a, aproximadamente, 1,60 m de altura e que evite colocar a câmara de frente para uma fonte de luz, pois isto poderia degradar a qualidade das imagens captadas.

FIXAÇÃO E CABLAGEM DA PLACA DE RUA

- [1].** Faça passar o conjunto dos cabos pela proteção contra a chuva e fixe-a à parede/ao pilar.

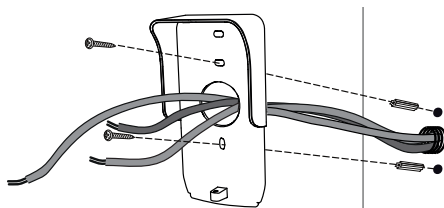

- [2].** Ligue à placa de rua:

- o o cabo do monitor interior nos bornes M+ e M-.
- A polaridade é irrelevante,
- o o cabo do trinco elétrico da porta de serviço nos bornes L+ e L-.
- o O cabo da motorização de portão à saída contacto seco (COM e NO).

Sugestão: Com uma chave de fendas, pressione o entalhe, introduza o fio e solte (ver desenho).

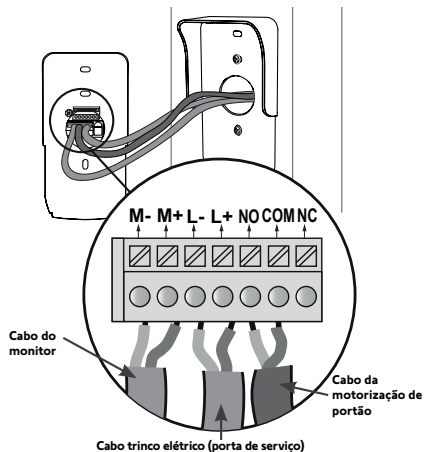
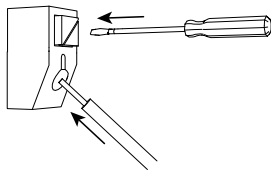

Cabo do monitor

Cabo da motorização de portão

Cabo trinco elétrico (porta de serviço)

- [3].** Posicione a placa de rua na proteção contra a chuva e aperte-a com a chave de montagem fornecida.

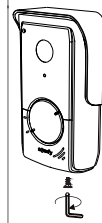

- [4].** Instale a etiqueta para o nome:

- Rode o botão de chamada no sentido contrário ao dos ponteiros do relógio até à marca gravada e, em seguida, retire-o.
- Remova a película redonda para aceder à etiqueta para o nome.
- Escreva o seu nome na etiqueta branca com um marcador indelével e volte a colocar a etiqueta e a respetiva película no seu lugar.
- Volte a montar o botão de chamada na placa de rua, utilizando as marcas, e rode-o no sentido dos ponteiros do relógio até bloquear.

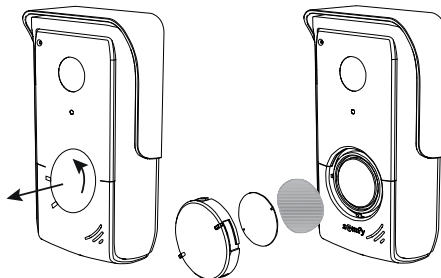

LIGAÇÃO AO PORTÃO E/OU À PORTA DE SERVIÇO

 Para comandar à distância o seu portão/porta de serviço, **assegure-se de que a placa de rua do videoporteiro está devidamente ligada ao motor do portão ou ao trinco elétrico da porta de serviço.**



LIGAÇÃO A UMA MOTORIZAÇÃO DE PORTÃO SOMFY



Em conformidade com a norma EN 12453, relativa à segurança na utilização de portas e portões motorizados, a utilização de um videoporteiro para comandar um automatismo de portão ou porta de garagem, que não seja visível pelo utilizador, exige a instalação de um dispositivo de segurança tipo célula fotoelétrica nesse automatismo.

Em caso de incumprimento destas instruções, a SOMFY rejeita qualquer responsabilidade pelos danos que possam ser causados.

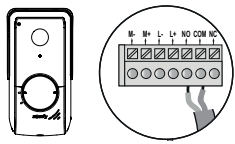
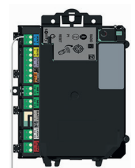
- [1]. Corte a alimentação elétrica do seu motor de portão Somfy.
- [2]. Retire a tampa do armário de comando ou do motor que contém o sistema eletrónico.
- [3]. Ligue a saída do contacto seco (COM e NO) da placa de rua à eletrónica da motorização. Se a ligação da placa de rua não for apresentada em detalhe no guia da motorização, siga as instruções indicadas para a ligação de um contactor com chave.

Placa de rua	Eletrónicas de motorizações Somfy		
			
Ligue...	aos bornes START	aos bornes BUS	aos bornes numerados
COM	5	3	3
NO	6	4	5 para abertura total 6 para abertura para peões

Quando a motorização funciona com alimentação solar, os comandos com fios são desativados. O seu comando só é possível por comando rádio RTS a partir do monitor interior.

Para ligar a placa de rua a outro modelo de motorização de portão, consulte o respetivo guia de instalação.

LIGAÇÃO A UM TRINCO ELÉTRICO (PORTA DE SERVIÇO)

Ligue os bornes **L-** e **L+** da placa de rua ao trinco elétrico.

Respeite a polaridade: consulte as instruções do trinco elétrico.

A parametrização do tempo de ativação do trinco (2, 5 ou 10 segundos) é efetuada a partir do menu "Regulações" do monitor interior.

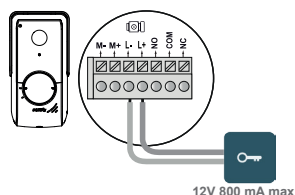

COLOCAÇÃO EM TENSÃO DA INSTALAÇÃO

No final da instalação, ligue a motorização de portão e, em seguida, o videoporteiro conectado.

O ecrã e o LED de funcionamento situados na parte do monitor interior acendem-se. Agora, pode efetuar as regulações.

Importante: O módulo de alimentação deve ser instalado a 8 m, no máximo, do monitor interior e ser de fácil acesso.

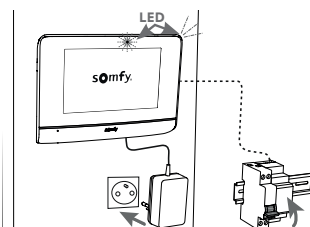

REGULAÇÕES DO MONITOR INTERIOR E DA PLACA DE RUA

MONITOR INTERIOR

O ecrã liga-se automaticamente ao detetar um movimento a uma distância de cerca de 25 cm, ou em caso de pressão.

Em caso de corte de alimentação elétrica, as regulações são conservadas no monitor.

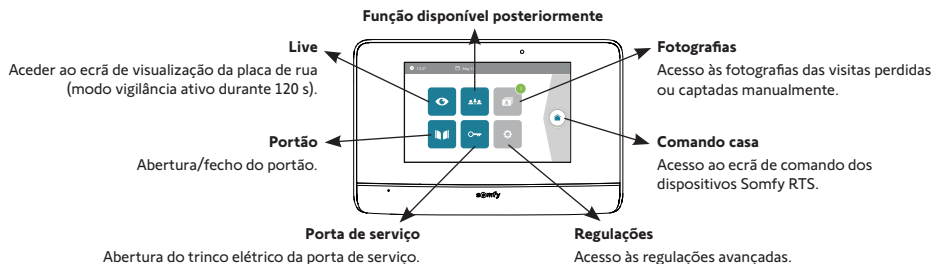

ADICIONAR UM PRODUTO RTS

Pode controlar via rádio até 5 produtos ou grupos de produtos Somfy RTS, desde que estejam dentro do alcance do monitor.

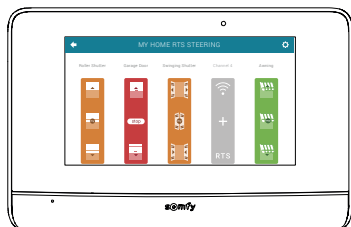

Para adicionar um produto RTS ou para ir mais longe nas regulações avançadas do seu monitor interior (data, hora, melodia do toque, regulação do volume do toque, etc.), leia o seguinte código QR:



PLACA DE RUA

REGULAÇÃO DO VOLUME DO ALTIFALANTE

Para regular o volume do altifalante, deve utilizar a chave de fendas fornecida para rodar o botão na parte traseira da placa de rua:

- no sentido dos ponteiros do relógio, para aumentar o volume,
- no sentido contrário ao dos ponteiros do relógio, para diminuir o volume.

ATIVACÃO OU DESATIVACÃO DO BIP DO BOTÃO DE CHAMADA

Quando o visitante prime o botão de chamada, é emitido um bip.

Para eliminar este bip ou para o reativar, pressione durante 5 segundos o botão de chamada até ouvir o bip de comunicação de estado.

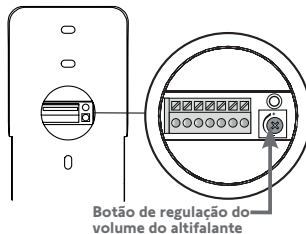

LIGAÇÃO DO VIDEOPORTEIRO À APLICAÇÃO "SOMFY PROTECT"

Graças à aplicação "Somfy Protect", pode comandar o videoproteiro conectado à distância e ver todas as visitas!

Receba notificações com fotografia em todos os smartphones associados à sua conta, sempre que alguém o visitar. Comunique com o visitante em tempo real, abra-lhe o portão e/ou a porta de serviço e consulte o histórico das visitas perdidas em vídeo.

Se já dispuser de produtos de segurança Somfy (alarmes, câmaras), pode controlá-los em simultâneo e, assim, estar atento às ações dos seus visitantes.

Finalmente, se possuir uma box TaHoma® (Switch ou premium (V2)), pode implementar até 2 cenários pré-memorizados.

NÃO TEM UMA CONTA "SOMFY PROTECT"?



- Tenha ao seu dispor o código Wi-Fi
- Transfira a aplicação "Somfy Protect" para o seu smartphone
- Abra a aplicação e crie a sua conta
- Selecione o seu videoproteiro (V®500 Connect)
- Siga passo a passo as instruções apresentadas.

Para mais informações sobre as versões de smartphones compatíveis, aceda a www.somfyprotect.com/apps

JÁ TEM UMA CONTA "SOMFY PROTECT"?

- Abra a aplicação "Somfy Protect"
- Aceda a "Os meus dispositivos"
- Selecione o seu videoproteiro (V®500 Connect)
- Siga passo a passo as instruções apresentadas.

REINICIALIZAÇÃO/REINÍCIO DO VIDEOPORTEIRO CONECTADO

EM CASO DE ALTERAÇÃO DA REDE WI-FI

Para mudar de rede Wi-Fi (em caso de substituição da sua box Internet, por exemplo), deve efetuar a reinicialização do videoproteiro:

- Tenha ao seu dispor o espigão reset fornecido e a nova palavra-passe Wi-Fi
- Abra a aplicação "Somfy Protect"
- Aceda ao menu "Os meus dispositivos"
- Selecione o seu videoproteiro e, em seguida, "Mudar de rede Wi-Fi"
- Siga as instruções apresentadas.

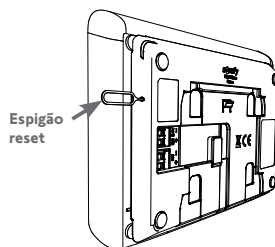

REINÍCIO

Para reiniciar o videoproteiro conectado:

- à distância: a partir da aplicação "Somfy Protect", aceda a "Os meus dispositivos", selecione o videoproteiro e prima o botão "Reiniciar" no canto superior direito do ecrã,
- a partir do monitor: prima durante 1 segundo o botão reset com o espigão fornecido.

As suas regulações efetuadas na aplicação "Somfy Protect" e no monitor são conservadas.

Código Open Source

Este produto inclui código sob licença GNU General Public License, GNU Lesser General Public License, e/ou algumas outras licenças open source. Uma cópia completa, legível por máquina, do código source correspondente a este código está disponível mediante pedido. Esta oferta é válida para qualquer pessoa que receba esta informação e expira 2 anos após a data de distribuição final desta versão do produto pela Somfy Activites SA.





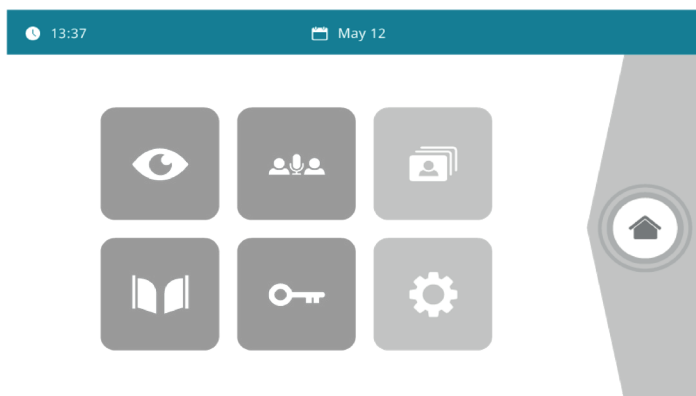

Para obter este código source, envie o seu pedido para:

Somfy Activites SA - Attn: Directeur de l'IP - 50 Avenue du Nouveau Monde - 74300 CLUSES FRANCE

INTERFACE UTILIZADOR

O ecrã liga-se automaticamente ao detetar um movimento a uma distância de cerca de 25 cm, ou em caso de pressão. Em caso de corte de alimentação elétrica, as regulações são conservadas no monitor.



Visual	Nome do símbolo	Função
	Live	Aceder ao ecrã de visualização da placa de rua (modo vigilância ativo durante 120 s)
	Comando casa	Aceder ao ecrã de controlo dos equipamentos Somfy RTS.
	Fotografias	Aceder às fotografias das visitas perdidas ou captadas manualmente.
	Portão	Abrir o portão.
	Porta de serviço	Abrir o trinco elétrico da porta de serviço.
	Regulações	Aceder às regulações avançadas.
		Função disponível posteriormente.

RESPONDER A UM VISITANTE

O ecrã abaixo afixa-se quando há comunicação com o visitante.









Para aceitar a chamada, pressione o símbolo “telefone fora do descanso”. O microfone do monitor interior e o altifalante da placa só se activam quando a chamada é atendida.

Durante a chamada, é possível:





- abrir o portão,
- abrir o trinco/fechadura eléctrica,
- tirar uma fotografia ao visitante,
- comandar os equipamentos Somfy RTS (iluminação da entrada, portão de garagem, etc.).

Quando a comunicação terminar, pressione o símbolo “telefone desligado”.







Visual	Nome do símbolo	Função
	Telefone fora do descanso	Aceitar a comunicação / Activar a voz
	Telefone desligado	Desligar a comunicação em curso
	Portão	Abrir o portão
	Porta de serviço	Abrir o trinco elétrico da porta de serviço
	Câmara fotográfica	Capturar uma fotografia manualmente
	Comando casa	Aceder ao ecrã de controlo dos equipamentos Somfy RTS

GERIR AS FOTOGRAFIAS DOS VISITANTES









O monitor é fornecido com um cartão SD. Para cada chamada ocorrida durante a sua ausência, é captada automaticamente uma fotografia.

Visual	Nome do símbolo	Função
	Nova fotografia	Indica que a fotografia ainda não foi visualizada
	Caixote do lixo	Entrar em modo eliminação selectiva
	Resolução	Eliminar a fotografia que tem a cruz
	Cover flow	Apresentar as fotografias de forma linear (3 etiquetas visíveis em simultâneo)
	Mosaico	Apresentar as fotografias sob a forma de mosaico (12 etiquetas visíveis em simultâneo)

REGULAÇÕES GERAIS

Visual	Nome do símbolo	Função
	Globo	Seleccionar o idioma.
	Calendário e relógio	Acertar a hora e/ou a data.
	Sons	Escolher o tom do toque.
	Fotografia	Escolher o fundo de ecrã.
	Regulações gerais	Aceder às regulações da parte videofone.
	Comando casa	Aceder às regulações da parte do comando sem fios dos equipamentos Somfy RTS.

DEFINIÇÕES DO VIDEOFONE

Visual	Nome do símbolo	Função
	Cor	 <p>Ajustar a cor da imagem e do vídeo recebidos a partir da câmara da placa de rua.</p>
	Luminosidade	 <p>Ajustar a luminosidade da imagem e do vídeo recebidos a partir da câmara da placa de rua.</p>
	Contraste	 <p>Ajustar o contraste da imagem e do vídeo recebidos a partir da câmara da placa de rua.</p>
	Som	Ajustar o volume do som do monitor interior.
	Versão do software	Visualizar a versão actual do software / Actualizar a versão do software, se necessário.
	Reinicialização de fábrica	Reinicializar todos os parâmetros do videofone.
	Deteção de movimento automática	Activar / desactivar o accionamento automático do ecrã quando o monitor detecta uma presença.
	Duração de activação do trinco	Definir o tempo de activação do trinco / da fechadura eléctrica (2 / 5 / 10 s).

IMPORTAR UM TOQUE MP3 A PARTIR DO CARTÃO MICRO SD

Pode utilizar um toque MP3 à sua escolha, em vez dos 5 toques predefinidos do videofone. Para isso, aceda ao menu "Sons" a partir das REGULACÕES GERAIS. Em seguida, pressione o símbolo ao lado.

Nota: A criação de toques MP3 destina-se a um público "experiente".

Para que o toque seja compatível com o seu videofone, deve respeitar as 5 regras a seguir:

- Tamanho máximo do ficheiro = 100 kb
- Duração máxima do ficheiro = 45 s (o tamanho máximo do ficheiro será atingido antes)
- Formato = mp3
- Nome do arquivo: não use caracteres ou acentos especiais
- Máx. número de caracteres: 12

Nota: Ao exportar o ficheiro no formato MP3, não se esqueça de clicar no botão "opções" para reduzir ao mínimo possível a qualidade do ficheiro e, desta forma, diminuir o seu tamanho.

Insira o cartão micro SD no adaptador PC/Mac fornecido para carregar o toque MP3 na pasta MP3.

Com um ficheiro MP3 clássico, obtém-se o seguinte resultado:

	Tamanho	Duração
Ficheiro inicial	2123 Kb	2min15s
Ficheiro separado	159 Kb	9 s
Ficheiro separado comprimido	82 Kb	9 s



COMANDO SEM FIOS DE EQUIPAMENTOS SOMFY RTS

O monitor está equipado com um transmissor Radio Technology Somfy (RTS). É compatível apenas com aparelhos equipados com Radio Technology Somfy (RTS).

É utilizado para comandar individualmente ou em simultâneo os seguintes equipamentos Somfy:

- motorização de portão de garagem,
- receptor de iluminação,
- motorização de estore eléctrico,
- motorização de portão.
- etc.

Esta funcionalidade é possível graças a um sistema de canais rádio identificados por colunas (consulte "Ecrã inicial"). Cada canal corresponde a um comando à distância individual e pode comandar um ou vários equipamentos. O número de equipamentos que pode ser comandado por um canal é ilimitado. Para comandar um canal, basta carregar sobre ele.

Importante: Verifique se o equipamento a comandar sem fios está dentro do limite do alcance rádio do monitor.

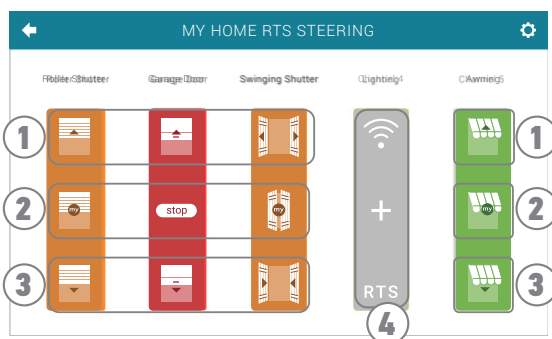

ECRÃ INICIAL



Marca	Designação	Função
1	Comando superior	Abrir/ligar o equipamento Somfy RTS.
2	Comando intermédio	Parar o curso do equipamento Somfy RTS. Colocar o equipamento Somfy RTS na sua posição preferida.
3	Comando inferior	Fechar/desligar o equipamento Somfy RTS.
4	Canal a cinzento	O canal não contém actualmente qualquer equipamento Somfy RTS.

ADICIONAR UM EQUIPAMENTO SOMFY RTS

Para adicionar um equipamento Somfy RTS, pressione primeiro  no ecrã inicial e, em seguida, em:

-  no centro do ecrã, se se tratar da primeira adição
-  em cima, do lado direito do ecrã, e depois em  à esquerda, para adicionar o segundo equipamento e seguintes

Uma vez iniciado o procedimento de adição de um novo equipamento, o monitor guiá-lo-á passo a passo. Em caso de dúvida, consulte as instruções do seu equipamento Somfy RTS.

EXEMPLO: ADICIONAR UM ESTORE SOMFY RTS

- [1].** Escolha o tipo de equipamento (ex.: estore).
- [2].** Selecciono o canal ao qual pretende adicionar o equipamento (ex.: canal 1). Aparece então um estore no canal escolhido. Pressione "Continuar".

- [3].** Atribua um nome ao canal (ex.: salão): 7 caracteres, no máximo.

Nota: Por predefinição, o teclado está seleccionado para maiúsculas. Pode igualmente escrever em minúsculas, pressionando a tecla . Pressione "OK".

- [4].** Proceda agora às 3 etapas que se afixam no ecrã:

- (1).** Identifique o comando de origem do estore, ou seja, o comando à distância ou o ponto de comando que comanda apenas este estore. Entreabra o estore com o comando de origem.

Nota:

- Se o comando de origem estiver perdido ou avariado e se for o único para comandar o estore, contacte um dos nossos consultores Somfy.
- Se um outro comando comandar o estore, utilize-o para realizar as etapas seguintes.

- (2).** Pressione o botão PROG do comando de origem durante, pelo menos, 3 segundos: o produto reage (por exemplo, com um breve movimento de acima/abaixo para um toldo ou um estore). A função PROG permanece activa durante 2 minutos.
Nota: Se não localizar o botão PROG no ponto de comando, consulte o guia de instruções.



- (3).** Pressione o botão "Emparelhar" do monitor.

- [5].** Para verificar se o emparelhamento funcionou, pressione o botão "Teste".

- [6].** Se o estore reagir, pressione "Continuar". Caso contrário, pressione "Recomeçar" ou "Sair".

CASO PARTICULAR: COMPLETAR UM CANAL RÁDIO JÁ OCUPADO

Pode igualmente registar vários equipamentos Somfy RTS num mesmo canal rádio, criando grupos de equipamentos. Neste caso, todos os equipamentos configurados num mesmo canal funcionarão em conjunto. Para adicionar um equipamento, realize o procedimento detalhado anteriormente (6.2.2. Adicionar um equipamento Somfy RTS). Ao escolher o canal, seleccione o canal já ocupado que preferir.

Nota: Para obter a melhor ergonomia, recomendamos que agrupe equipamentos do mesmo tipo num mesmo canal rádio. No entanto, se o equipamento a adicionar não for do mesmo tipo (ex.: adição de um estore num canal ocupado por uma luz), o símbolo do último produto adicionado (estore) será predominante. Todavia, é possível alterar o nome do canal (ex.: "Luzes" muda para "Salão").

ELIMINAR UM EQUIPAMENTO SOMFY RTS

Para eliminar um equipamento Somfy RTS, pressione primeiro  a partir do ecrã inicial, em seguida  em cima, do lado direito do ecrã, e, por fim,  no centro do ecrã.

Uma vez iniciado o procedimento de eliminação de um novo equipamento, o monitor guíá-lo-á passo a passo. Em caso de dúvida, consulte as instruções do seu equipamento Somfy RTS.





Nota: as etapas são idênticas às do procedimento de adição de um equipamento. Consulte “Adicionar um equipamento Somfy RTS”.

REGISTRAR UM PORTÃO SOMFY RTS COM O COMANDO SEM FIOS INTEGRADO

MOTORIZAÇÕES DE PORTÃO ABRANGIDAS (após 2010):





- Motores de braços EVOLVIA, SGA e PASSEO 800
- Motores de cilindros EXAVIA, SGS
- Motores de correr FREEVIA, SLIDYMOOVE

criação do comando rádio na interface do monitor

- Após configuração do monitor, a partir do ecrã inicial, prima  e, em seguida,  no centro do ecrã.
- Seleccione  ou  consoante o tipo do seu portão e, em seguida, o canal pretendido (ex.: canal 1); depois, seleccione **Continue**.
- Atribua um nome ao canal (ex.: Portão): 7 caracteres máx.

Nos ecrãs seguintes, ignore as instruções e **prima directamente** **Save** e **Continue** e **OK**.

REGISTO DA MOTORIZAÇÃO DO PORTÃO NA MEMÓRIA DO MONITOR

- Coloque o monitor (alimentado) ao nível da motorização de portão
- Abra a tampa da motorização, para aceder à respectiva electrónica.
- Prima durante 2 s o botão Power  da electrónica (se não dispuser deste botão, passe directamente à etapa seguinte). O indicador  acende-se na electrónica.
- Abra a interface de comando do seu monitor, premindo .
- Coloque o ângulo superior direito do monitor na posição da electrónica da motorização.
- Prima brevemente o ícone  / .

O indicador  da motorização acende-se e, em seguida, apaga-se.

- Agora, a motorização encontra-se registada na memória do monitor. Pode comandar a abertura e o fecho do seu portão a partir do comando sem fios.

Para obter mais informações, pode consultar as instruções da sua motorização SOMFY, parágrafo “Adicionar um comando à distância com 3 botões”.

SOMFY ACTIVITES SA

50 avenue du Nouveau Monde
74300 CLUSES
FRANCE

www.somfy.com

