

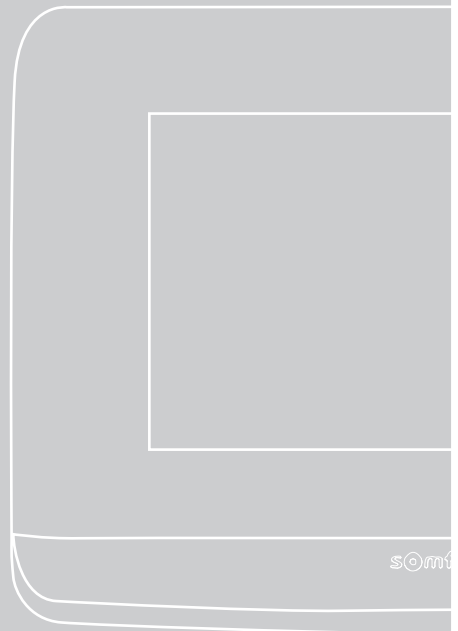

V[®]500 PRO io Connect

Manuale d'uso

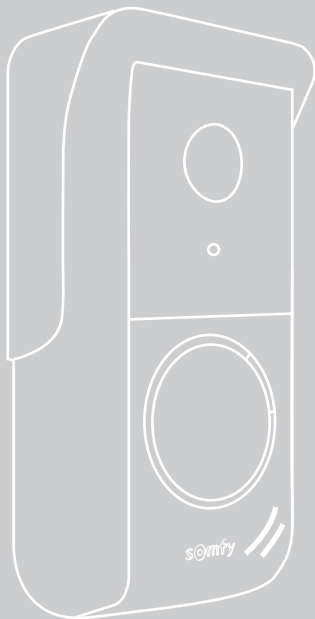

DESCRIZIONE DEL PRODOTTO	2
INTERFACCIA UTENTE	4
RISPONDERE A UN VISITATORE	5
GESTIRE LE FOTO DEI VISITATORI	6
IMPOSTAZIONI GENERALI	6
CARATTERISTICHE DEL MONITOR INTERNO	8
CARATTERISTICHE DELLA PULSANTIERA ESTERNA	8

INFORMAZIONI IMPORTANTI - SICUREZZA

INFORMAZIONI GENERALI



Leggere attentamente la presente guida all'installazione e le istruzioni di sicurezza allegate prima di iniziare l'installazione di questo prodotto Somfy.

Seguire in modo preciso tutte le istruzioni fornite e conservare la presente guida per l'intero periodo di durata del prodotto.

Prima di procedere con l'installazione, verificare la compatibilità di questo prodotto Somfy con i dispositivi e gli accessori associati.

La presente guida descrive l'installazione e l'utilizzo di questo prodotto. Immagini non contrattuali.

Installazioni o utilizzi per scopi diversi dal campo di applicazione dichiarato da Somfy non sono conformi. Questi, come il mancato rispetto delle istruzioni riportate nella presente guida, comporterebbero l'annullamento della responsabilità e della garanzia Somfy.

Somfy non può essere ritenuta responsabile di eventuali cambiamenti di norme e standard avvenuti in seguito alla pubblicazione della presente guida.



Con la presente, Somfy dichiara che il prodotto è conforme ai requisiti della Direttiva 2014/53/UE. Il testo completo della dichiarazione di conformità è disponibile all'indirizzo Internet www.somfyprotect.com/certificates o www.somfy.com/ce.

ISTRUZIONI GENERALI DI SICUREZZA

Questo prodotto non è stato progettato per l'utilizzo da parte di persone (compresi i bambini) dotate di capacità fisiche, sensoriali o mentali ridotte, o da parte di persone prive di esperienza o di conoscenza, a meno che a queste ultime non siano state garantite sorveglianza o istruzioni preliminari riguardanti l'utilizzo del prodotto da parte di una persona responsabile della loro sicurezza.

CONDIZIONI DI UTILIZZO

La portata radio è limitata dalle normative che disciplinano il funzionamento degli apparecchi radio.

La portata radio dipende in larga misura dall'ambiente di utilizzo: possibili perturbazioni a opera di grandi apparecchiature elettriche nelle vicinanze dell'installazione, tipo di materiale impiegato nei muri e nelle tramezze del luogo di installazione.

L'impiego di apparecchi radio (ad esempio cuffie radio hi-fi) che utilizzano la stessa frequenza radio può ridurre le prestazioni del prodotto.

La telecamera di questo videocitofono è stata concepita allo scopo di identificare un visitatore, **ma non deve essere in nessun caso impiegata per la sorveglianza di strade.**

RICICLAGGIO E SMALTIMENTO



Ci preoccupiamo dell'ambiente. Non gettare il dispositivo insieme ai normali rifiuti domestici, ma depositarlo presso un punto di raccolta autorizzato per il suo riciclaggio.

SIGNIFICATO DEI LOGHI PRESENTI SULL'ALIMENTATORE



l'alimentatore fornito con il prodotto deve essere installato esclusivamente in un luogo riparato e asciutto.



l'alimentatore fornito con il prodotto è del tipo a doppio isolamento e non necessita quindi di alcun collegamento con il conduttore di terra.

— — — corrente continua

~ corrente alternata

PULIZIA

Prima della pulizia scollegare l'apparecchio dall'alimentazione. La manutenzione del videocitofono deve essere effettuata con un panno non umido e morbido, senza solventi.

Vi ringraziamo per avere acquistato un videocitofono connesso Somfy. Tutte le informazioni utili per il suo utilizzo sono contenute in questa guida e nell'applicazione per smartphone "Somfy Protect". Vi preghiamo di leggere attentamente le istruzioni di sicurezza riportate nella pagina precedente.

Per ulteriori informazioni su questo prodotto Somfy, è possibile consultare la nostra sezione FAQ o contattare uno dei nostri consulenti. **Maggiori informazioni su <https://support-access.somfyprotect.com>**

Questo prodotto è garantito per 5 anni a partire dalla sua data di acquisto. Le condizioni generali di garanzia sono disponibili su www.somfy.com

DESCRIZIONE DEL PRODOTTO

Il videocitofono è composto da un monitor interno e da una pulsantiera esterna.

MONITOR INTERNO

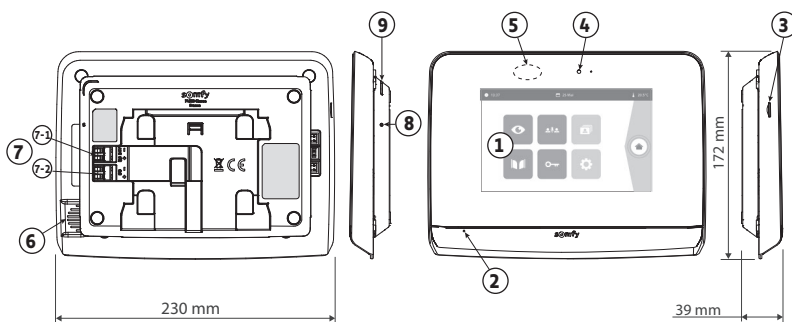

Riferimento	Denominazione	Descrizione
1	Schermo touch	Permette di vedere il visitatore, di azionare i comandi via filo e senza filo, di consultare le foto delle visite mancate, di accedere alle regolazioni, ecc. Dimensioni: 7", o 17 cm - Risoluzione: 800 x 480 pixel
2	Microfono	Permette di parlare con il proprio interlocutore situato davanti alla pulsantiera esterna.
3	Lettore di scheda micro SD	Permette di salvare le foto dalla telecamera della pulsantiera esterna e di aggiungere una suoneria MP3 personalizzata. Nota: il monitor viene fornito con una scheda micro SD già installata.
4	LED di visualizzazione	Permette di verificare il corretto collegamento durante la messa in servizio o di segnalare una visita in assenza.
5	Rilevatore di movimento/presenza	Consente di accendere lo schermo automaticamente quando il monitor rileva una presenza.
6	Altoparlante	Permette di sentire la suoneria e l'interlocutore situato davanti alla pulsantiera esterna. Numero di suonerie: 5 + 1 personalizzabile
7	Morsettiera	7-1 (DC 24V): collegamento all'alimentazione (alimentatore o guida DIN). 7-2 (CS/Call station): collegamento alla pulsantiera esterna.
8	Pulsante di reset	Utilizzando il perno di reset fornito, serve a riavviare il videocitofono connesso o a reiniziarlo in caso di cambio di rete Wi-Fi.
9	LED di funzionamento	Indica lo stato di funzionamento del videocitofono connesso. Maggiori informazioni su questo argomento nell'applicazione "Somfy Protect".

PULSANTIERA ESTERNA

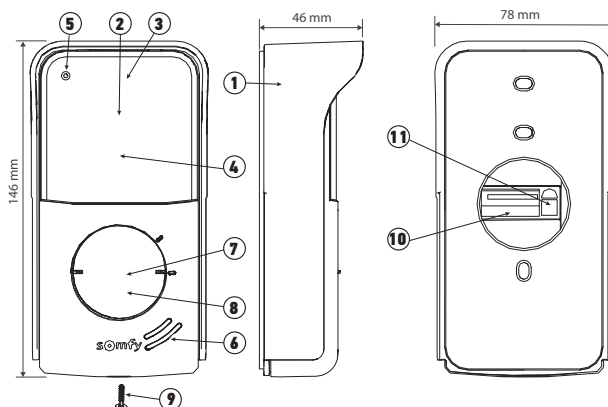

Riferimento	Denominazione	Descrizione
1	Copertura anti pioggia	Protegge la telecamera dalla pioggia.
2	Telecamera	Filma i visitatori e invia il video al monitor e allo smartphone. Angolo di visione: H = 102°, V = 68°
3	LED a infrarossi	Apportano una migliore visione notturna.
4	Sensore di luminosità	Accende automaticamente i LED a infrarossi quando diventa buio.
5	Microfono	Permette ai visitatori di parlare con i loro interlocutori.
6	Altoparlante	Permette ai visitatori di sentire i loro interlocutori.
7	Etichetta portanome	Permette di indicare il vostro nome su un'etichetta.
8	Pulsante di chiamata retroilluminato	Avvisa l'interlocutore attivando la suoneria del monitor interno e inviando delle notifiche con la foto dei visitatori su tutti gli smartphone connessi al vostro account Somfy Protect
9	Vite antivandalo	Impedisce lo smontaggio della pulsantiera esterna senza la chiave di assemblaggio.
10	Morsettiera	Permette di collegare la pulsantiera al monitor, a una motorizzazione di cancello e alla serratura elettrica di un cancello pedonale.
11	Pulsante di regolazione del volume di ascolto	Permette di regolare il volume dell'altoparlante della pulsantiera esterna.

INSTALLATE L'ETICHETTA PORTANOME

- [1].** Fate ruotare il pulsante di chiamata in senso antiorario fino al riferimento inciso, poi rimuovetelo.
- [2].** Rimuovete la membrana rotonda per accedere all'etichetta.
- [3].** Scrivete il vostro nome sull'etichetta bianca con un pennarello indelebile, quindi riposizionate l'etichetta e la relativa membrana nella loro sede.
- [4].** Rimontate il pulsante di chiamata sulla pulsantiera esterna servendovi dei riferimenti, e ruotatelo in senso orario fino a quando si blocca.

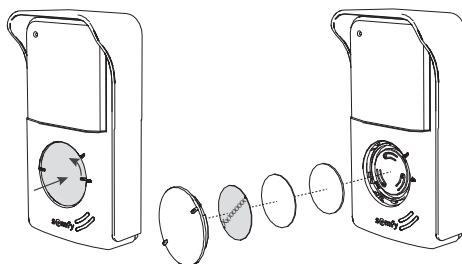

INTERFACCIA UTENTE

MONITOR INTERNO

Lo schermo si accende automaticamente durante il rilevamento di un movimento a una distanza di circa 25 cm, o quando viene premuto. In caso di interruzione di alimentazione, le regolazioni vengono conservate nel monitor.



Immagine	Nome dell'icona	Funzione
	Live	Accedere al display della pulsantiera esterna (modalità sorveglianza attiva per 120s)
	Controllo casa	Accedere al display di controllo dei dispositivi io-homecontrol®.
	Foto	Accedere alle foto delle visite mancate o scattata manualmente. La notifica numerica indica il numero di foto non visualizzate
	Cancello	Aprire il cancello.
	Porta pedonale	Aprire la serratura elettrica del cancello pedonale.
	Impostazioni personali	Accedere alle regolazioni avanzate.
	Temperatura esterna	Il sensore di temperatura si trova nella pulsantiera esterna.
		Funzione disponibile in un secondo tempo

RISPONDERE A UN VISITATORE

La schermata seguente viene visualizzata durante la comunicazione con il visitatore.

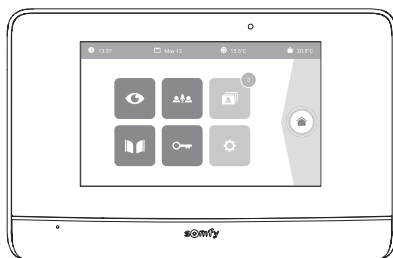

Per rispondere alla chiamata, premere l'icona « telefono aperto ». Il microfono del monito interno e l'altoparlante della pulsantiera si attivano solo dopo aver accettato la chiamata.

Durante la chiamata, è possibile:





- aprire il cancello
- aprire la bocchetta/serratura elettrica,
- scattare una fotografia del visitatore,
- controllare i dispositivi io-homecontrol® (illuminazione del vialetto, porta di garage, ecc.)

Quando la comunicazione è terminata, premere l'icona «telefono chiuso».







Immagine	Nome dell'icona	Funzione
	Telefono aperto	Accettare la comunicazione/ Attivare la voce.
	Telefono chiuso	Terminare la comunicazione in corso.
	Cancello	Aprire il cancello.
	Porta pedonale	Aprire la serratura elettrica del cancello pedonale.
	Macchina fotografica	Scattare una fotografia manualmente.
	Controllo casa	Accedere al display di controllo dei dispositivi io-homecontrol®.

GESTIRE LE FOTO DEI VISITATORI









Il monitor viene fornito con una scheda SD. A ogni chiamata persa di un visitatore viene automaticamente scattata una fotografia.

Immagine	Nome dell'icona	Funzione
	Nuova foto	Indica che la foto non è ancora stata visualizzata
	Cestino	Entrare in modalità eliminazione selettiva
	Eliminazione	Eliminare la foto con la X
	Cover flow	Visualizzare le foto in modo lineare (3 immagini visibili contemporaneamente)
	Mosaico	Visualizzare le foto sotto forma di mosaico (12 immagini visibili contemporaneamente)

IMPOSTAZIONI GENERALI

Immagine	Nome dell'icona	Funzione
	Globo	Selezionare la lingua.
	Calendario e orologio	Impostare l'ora e/o la data.
	Suoneria	Selezionare la suoneria.
	Foto	Selezionare lo sfondo.
	Impostazioni generali	Accedere alle impostazioni della parte videocitofono.
	Controllo casa	Accedere alle impostazioni della parte comando senza fili dei dispositivi io-homecontrol®.

IMPOSTAZIONI DEL VIDEOCITOFONO

Immagine	Nome dell'icona	Funzione
	A colori 	Regolare il colore dell'immagine e del video ricevuti dalla telecamera della pulsantiera esterna.
	Luminosità 	Regolare la luminosità dell'immagine e del video ricevuti dalla telecamera della pulsantiera esterna.
	Contrasto 	Regolare il contrasto dell'immagine e del video ricevuti dalla telecamera della pulsantiera esterna.
	Volume Audio	Regolare il volume audio del monitor interno.
	Versione del software	Visualizzare la versione attuale del software / Se necessario, aggiornare la versione del software.
	Reset impostazioni	Resetare tutti i parametri del videocitofono.
	Rilevamento di movimento automatico	Attivare/disattivare l'accensione automatica dello schermo quando il monitor rileva una presenza.
	Durata di attivazione della bocchetta	Definire il tempo di attivazione della bocchetta / serratura elettrica (2 / 5 / 10 s).

IMPORTARE UNA SUONERIA MP3 DALLA SCHEDA MICRO SD

È possibile utilizzare una suoneria MP3 a vostra scelta al posto delle 5 suonerie predefinite del videocitofono.

Per farlo, accedere al menu «Suoneria» dalle IMPOSTAZIONI GENERALI. Premere quindi l'icona qui a fianco.

Nota: La creazione di suonerie MP3 è destinata a utenti «esperti».

Per far sì che la suoneria sia compatibile con il videocitofono, è necessario rispettare i seguenti cinque punti:

- Dimensione max. del file = 100 KB
- Durata max. del file = 45 s (la dimensione max. del file sarà raggiunta prima)
- Formato = mp3
- Nome del file - non usare caratteri speciali o accenti
- Numero max. di caratteri = 12

Nota: Quando si esporta il file in MP3, cliccare il tasto "opzioni" per ridurre al minimo la qualità del file e quindi ridurne la dimensione.

Inserire la scheda micro SD nell'adattatore per PC/Mac fornito in dotazione per caricare la suoneria MP3 nella cartella MP3.

Con un file MP3 classico, si ottiene il seguente risultato.

	Dimensione	Durata
File iniziale	2 123 Ko	2 min 15s
File tagliato	159 Ko	9s
File tagliato compresso	82 Ko	9s



REGOLAZIONI DELLA PULSANTIERA ESTERNA

REGOLAZIONE DEL VOLUME DELL'ALTOPARLANTE

Per regolare il volume dell'altoparlante, dovete utilizzare il cacciavite fornito per ruotare il pulsante sul retro della pulsantiera esterna:

- in senso orario per aumentare il volume,
- in senso antiorario per diminuire il volume.

ATTIVAZIONE O DISATTIVAZIONE DEL SEGNALE ACUSTICO DEL PULSANTE DI CHIAMATA

Un segnale acustico viene emesso quando il visitatore preme il pulsante di chiamata.

Per disattivare questo segnale o riattivarlo, premete per 5 secondi il pulsante di chiamata fino a sentire il segnale di conferma dello stato.

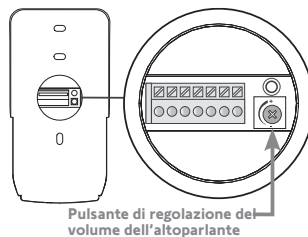

CARATTERISTICHE DEL MONITOR INTERNO

- Connettività: compatibile con un router Wi-Fi dotato di un accesso a Internet (ogni modem Wi-Fi eccetto Wi-Fi pubblici).
Wi-Fi 802.11 b/g/n Open, WPA, WPA2-Personal, WPA-WPA2 mixed mode (2,4 GHz, e.r.p. < 100 mW) | Proprietary Protocol (2,4 GHz, e.r.p. < 100 mW). Wi-Fi 5 GHz non compatibile.
- Alimentazione: Alimentatore 100-240V AC, 50/60 Hz, uscita 24V 1A
Guida DIN: 100-240V AC, 50/60 Hz, uscita 24V 1,5A
- Comando radio: trasmettitore radio 5 canali - Portata: 200 m, in campo aperto
Frequenza: ||) 868,700 MHz - 869,200 MHz - e.r.p. < 25 mW
- Temperatura di funzionamento: Da -10 °C a +45 °C

CARATTERISTICHE DELLA PULSANTIERA ESTERNA

- Uscite:
 - Serratura elettrica (cancello pedonale): alimentazione 12V, 800 mA max. / tempo di attivazione: 2, 5 o 10 secondi
 - Cancello: contatto pulito / tempo di attivazione: 1 secondo
- Fissaggio: montaggio sporgente con copertura anti pioggia
- Materiali: alluminio e plastica
- Indice di protezione: IP54
- Angolo di visione: O: 102° / V : 68°
- Temperatura di funzionamento: Da -20°C a +55°C

SOMFY ACTIVITES SA

50 avenue du Nouveau Monde
74300 CLUSES
FRANCE

www.somfy.com



5175719A

