

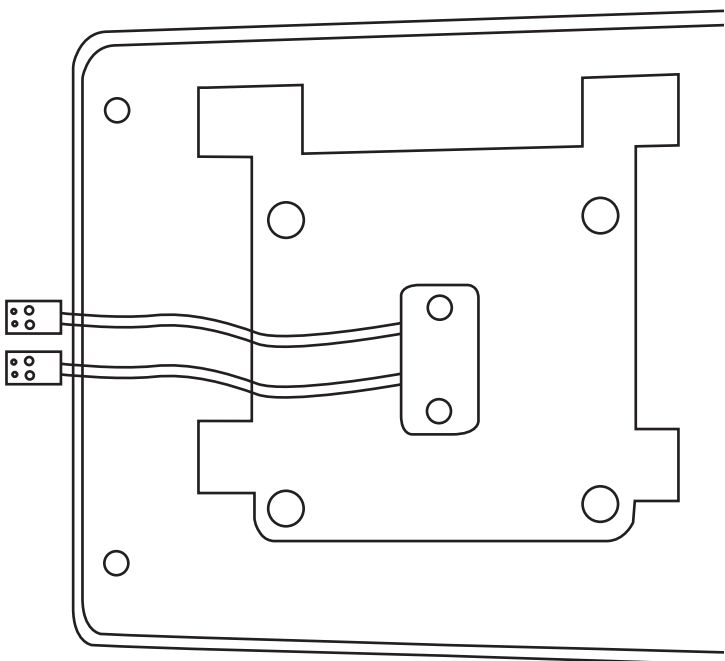

Modulo di connettività

Guida utente



PRE-REQUISITI PRIMA DELL'INSTALLAZIONE ----- 2

PRESENTAZIONE DEL MODULO DI CONNETTIVITÀ ----- 2

INSTALLAZIONE DEL MODULO DI CONNETTIVITÀ ----- 4

CONNESSIONE ALL'APPLICAZIONE "SOMFY PROTECT" ----- 8

REINIZIALIZZAZIONE/RIAVVIO DEL VIDEOCITOFONO CONNESSO ----- 8

COMANDO A DISTANZA DEL CANCELLO E/O CANCELLO PEDONALE ----- 9

INFORMAZIONI IMPORTANTI - SICUREZZA

INFORMAZIONI GENERALI



Leggere attentamente la presente guida all'installazione e le istruzioni di sicurezza allegate prima di iniziare l'installazione di questo prodotto Somfy. Seguire in modo preciso tutte le istruzioni fornite e conservare la presente guida per l'intero periodo di durata del prodotto.

Prima di procedere con l'installazione, verificare la compatibilità di questo prodotto Somfy con i dispositivi e gli accessori associati.

La presente guida descrive l'installazione e l'utilizzo di questo prodotto. Immagini non contrattuali.

Installazioni o utilizzi per scopi diversi dal campo di applicazione dichiarato da Somfy non sono conformi. Questi, come il mancato rispetto delle istruzioni riportate nella presente guida, comporterebbero l'annullamento della responsabilità e della garanzia Somfy.

Somfy non può essere ritenuta responsabile di eventuali cambiamenti di norme e standard avvenuti in seguito alla pubblicazione della presente guida.



Con la presente, Somfy dichiara che il prodotto è conforme ai requisiti della Direttiva 2014/53/UE. Il testo completo della Dichiarazione di conformità è disponibile all'indirizzo Internet www.somfy.com/ce.

ISTRUZIONI GENERALI DI SICUREZZA

Questo prodotto non è stato progettato per l'utilizzo da parte di persone (compresi i bambini) dotate di capacità fisiche, sensoriali o mentali ridotte, o da parte di persone prive di esperienza o di conoscenza, a meno che a queste ultime non siano state garantite sorveglianza o istruzioni preliminari riguardanti l'utilizzo del prodotto da parte di una persona responsabile della loro sicurezza.

CONDIZIONI DI UTILIZZO

La portata radio è limitata dalle normative che disciplinano il funzionamento degli apparecchi radio.

La portata radio dipende in larga misura dall'ambiente di utilizzo: possibili perturbazioni a opera di grandi apparecchiature elettriche nelle vicinanze dell'installazione, tipo di materiale impiegato nei muri e nelle tramezze del luogo di installazione.

L'impiego di apparecchi radio (ad esempio cuffie radio hi-fi) che utilizzano la stessa frequenza radio può ridurre le prestazioni del prodotto.

RICICLAGGIO E SMALTIMENTO



Ci preoccupiamo dell'ambiente. Non gettate il dispositivo insieme ai normali rifiuti domestici, ma depositatelo presso un punto di raccolta autorizzato per il suo riciclaggio.

Codice Open Source

Questo prodotto comprende un codice sotto licenza GNU General Public License, GNU Lesser General Public License, e/o alcune altre licenze open source. Una copia completa leggibile a macchina del codice sorgente corrispondente a questo codice è disponibile su richiesta. Questa offerta è valida per chiunque riceva questa informazione e scadrà 2 anni dopo la data di distribuzione finale di questa versione del prodotto da parte di Somfy Activites SA.

Per ottenere questo codice sorgente, indirizzate la vostra richiesta a:

Somfy Activités SA - All'attenzione di: Direttore dell'IP - 50 Avenue du Nouveau Monde - 74300 CLUSES FRANCE

Vi ringraziamo per avere acquistato un Modulo di connettività Somfy. Tutte le informazioni utili per la sua installazione e per il suo utilizzo sono contenute in questa guida e nell'applicazione per smartphone "Somfy Protect".
Prima di iniziare l'installazione, vi preghiamo di leggere attentamente le istruzioni di sicurezza riportate nella pagina precedente.

Per ulteriori informazioni su questo prodotto Somfy, potete consultare la nostra sezione FAQ o contattare uno dei nostri consulenti. **Maggiori informazioni su <https://support-access.somfyprotect.com>**

Questo prodotto è garantito per 5 anni a partire dalla data di fabbricazione. Le condizioni generali di garanzia sono disponibili su www.somfy.com

PRE-REQUISITI PRIMA DELL'INSTALLAZIONE

Al fine di garantire un utilizzo ottimale del vostro videocitofono connesso, dovete innanzitutto assicurarvi di disporre di:

- una rete Wi-Fi a 2,4 GHz (Wi-Fi 5 GHz non compatibile)
- una portata Wi-Fi 2,4 GHz sufficiente nel luogo in cui sarà installato il modulo di connettività. In caso contrario, vi consigliamo di avvicinare il vostro modem Internet al modulo o di utilizzare un ripetitore Wi-Fi (non fornito).

Importante: se possedete un secondo monitor, quest'ultimo non è compatibile con il modulo di connettività. Non sarà più possibile gestire la chiamata di un visitatore alla pulsantiera esterna. In compenso, potrete continuare a servirvene per controllare dei dispositivi Somfy RTS/io o lanciare degli scenari (solo monitor V®500 PRO io).

PRESENTAZIONE DEL MODULO DI CONNETTIVITÀ

Compatibile con i videocitofoni Somfy V®350, V®500 e V®500 PRO io, il modulo di connettività si installa sul retro del vostro monitor interno. Connesso a Internet, vi permette di gestire l'accesso alla vostra casa ovunque vi troviate:

- **a distanza dall'applicazione "Somfy Protect"**: non perdetevi alcuna visita ricevendo delle notifiche con la fotografia dei visitatori su tutti gli smartphone connessi al vostro account, comunicate con loro in tempo reale, aprite il vostro cancello e/o cancello pedonale e consultate lo storico delle visite mancate. Se siete già equipaggiati di prodotti di sicurezza Somfy (allarme, telecamere) controllateli simultaneamente, al fine di tenere d'occhio i vostri visitatori. Infine, lanciate fino a 2 scenari TaHoma® pre-registrati se possedete una box TaHoma® (switch o premium).
- **a casa vostra dal monitor interno**: visualizzate in anteprima i vostri visitatori attraverso lo schermo, comunicate con loro in tempo reale, aprite il vostro cancello e/o cancello pedonale e consultate in qualsiasi momento lo storico delle visite mancate. Se possedete altri prodotti Somfy RTS/io a portata del monitor (cancello, porta di garage, illuminazione, tapparelle, ecc.), potete controllarli facilmente attraverso i 5 canali dedicati. Inoltre, lanciate degli scenari se possedete un V®500 PRO io e una box TaHoma®.

COMPOSIZIONE DEL PRODOTTO

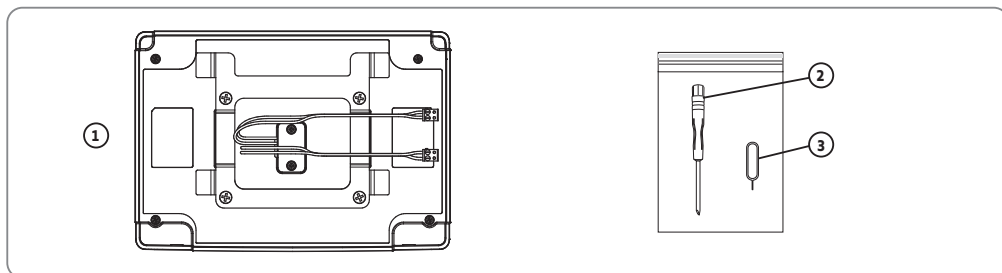

Riferimento	Denominazione	Quantità
1	Modulo di connettività	1
2	Cacciavite piatto	1
3	Perno di reset	1

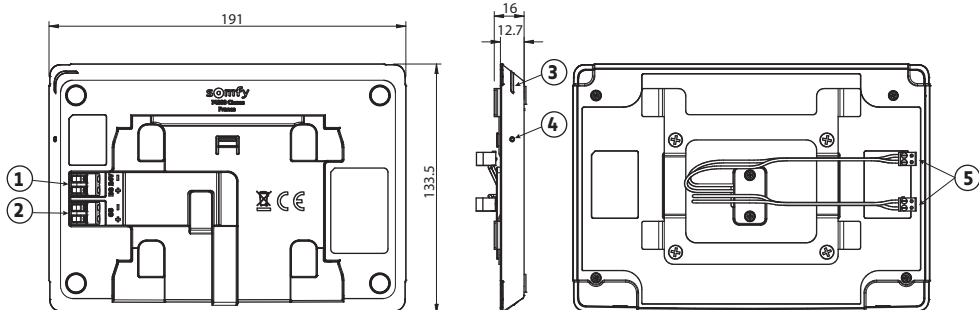

Riferimento	Denominazione	Descrizione
1 e 2	Morsettiere	1 - DC 24V: collegamento all'alimentazione (alimentatore o guida DIN). 2 - CS/Call station: collegamento alla pulsantiera esterna.
3	LED di funzionamento	Indica lo stato di funzionamento del videocitofono connesso. Maggiori informazioni su questo argomento nell'applicazione "Somfy Protect".
4	Pulsante di reset	Utilizzando il perno di reset fornito, serve a riavviare il videocitofono connesso o a reinizializzarlo in caso di cambio di rete Wi-Fi. Maggiori informazioni alla fine della guida.
5	Cavi di collegamento	Cavi di alimentazione (rosso e nero) e della pulsantiera esterna (verde e giallo) da collegare sul retro del monitor interno.

CARATTERISTICHE DEL MODULO DI CONNETTIVITÀ

- Temperatura di funzionamento: Da -10 °C a +45 °C
- Tipo di alimentazione: 24V-1A
- Protezione contro l'inversione di polarità: no
- Dimensioni (L x a x p): 191 x 133,5 x 12,7 mm
- Peso: 267 g
- Connettività: compatibile con un router Wi-Fi dotato di un accesso a Internet (ogni modem Wi-Fi eccetto Wi-Fi pubblici).
Wi-Fi 802.11 b/g/n Open, WPA, WPA2-Personal, WPA-WPA2 mixed mode (2,4 GHz, e.r.p<100 mW) | Protocollo proprietario (2,4 GHz, e.r.p<100 mW). Wi-Fi 5 GHz non compatibile.
- Numero di monitor compatibili: 1 max.

INSTALLAZIONE DEL MODULO DI CONNETTIVITÀ

PRIMA DI PROCEDERE

- Identificate il vostro modello di monitor interno installato:



V@350



V@500



V@500 PRO io

- Mettete il vostro videocitofono fuori tensione.

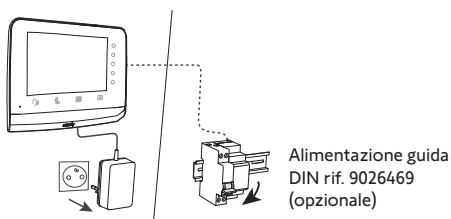

DISINSTALLAZIONE DEL MONITOR INTERNO

- Sganciate il monitor interno dal suo supporto di fissaggio tirandolo verso l'alto.
- Lasciate il supporto di fissaggio in posizione.
- Memorizzate o fotografate il collegamento sul retro del monitor, al fine di individuare i cavi di alimentazione (DC 24V) e della pulsantiera esterna (CS/Call station).

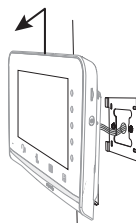

- **Senza svitare i connettori blu dei cavi**, scollegate tutti i connettori presenti per liberare il monitor.

Importante: se possedete un secondo monitor, quest'ultimo non è compatibile con il modulo di connettività. Non sarà più possibile gestire la chiamata di un visitatore alla pulsantiera esterna. In compenso, potrete continuare a servircene per controllare dei dispositivi Somfy RTS/io o lanciare degli scenari (solo monitor V@500 PRO io).

- Con l'aiuto della fotografia scattata:

- Identificate i 2 fili di alimentazione (morsetteria DC 24V) **individuando la polarità (+ e -)**.
- Identificate i 2 fili della pulsantiera esterna (morsetteria CS/ Call station). **La polarità non è importante.**

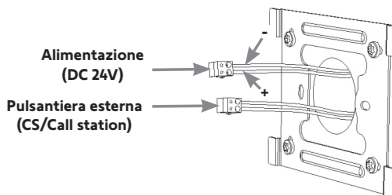

- Usando il cacciavite fornito, svitate i connettori blu dei cavi identificati. Questi ultimi non serviranno più.

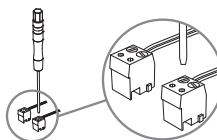

COLLEGAMENTO DEL MODULO DI CONNETTIVITÀ AL MONITOR:

- Su un supporto, posate il monitor **con lo schermo verso il basso nel senso indicato qui sotto**, proteggendolo.

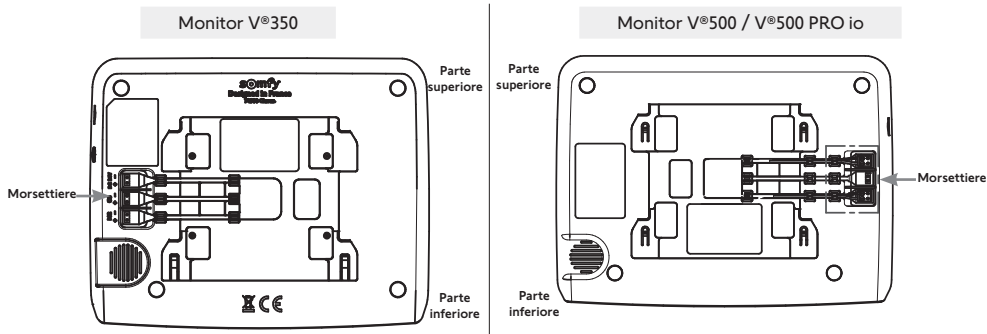

- Senza collegarlo, posizionate il modulo di connettività sul retro del monitor rispettando l'orientamento raffigurato qui sotto:

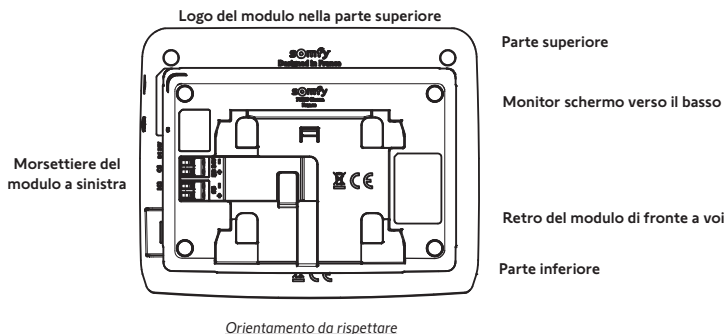

- **Collegate sul retro del monitor** i cavi di collegamento del modulo di connettività:

- Il connettore blu dell'alimentazione dotato dei **fili rosso e nero**, sulla morsetteria **DC 24V**.
- Il connettore blu della pulsantiera esterna dotato dei **fili giallo e verde**, sulla morsetteria **2 nd monitor**.

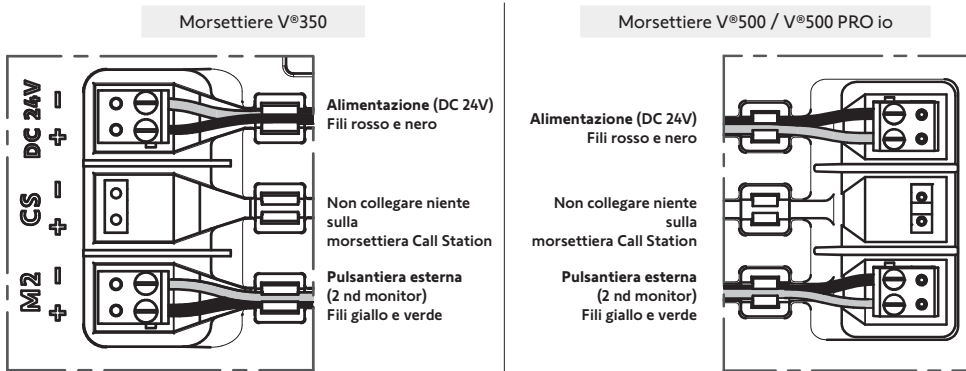

- Inserite tutti i cavi nel passacavi

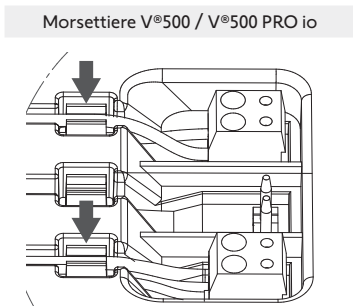
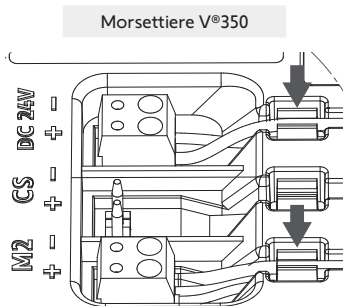

FISSAGGIO DEL MODULO DI CONNETTIVITÀ SUL RETRO DEL MONITOR:

- Posizionate il modulo di connettività sul retro del monitor, secondo i riferimenti indicati qui sotto:

Monitor V®350

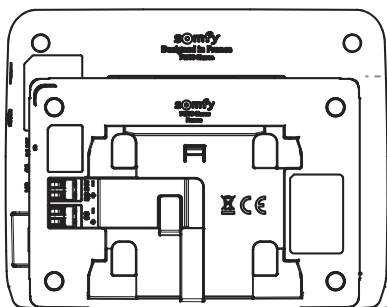

Riferimento parte superiore

Riferimento parte inferiore

Monitor V®500 / V®500 PRO io

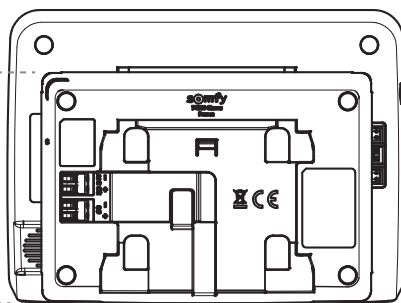

- Mantenendo premuto il modulo di connettività, fatelo scorrere verso l'alto fino al fincorsa:

Monitor V®350

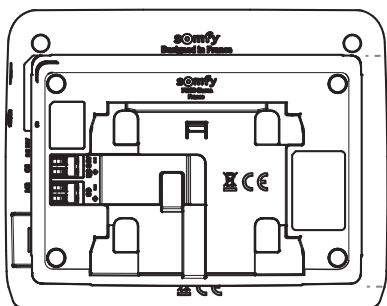

Fincorsa



Monitor V®500 / V®500 PRO io

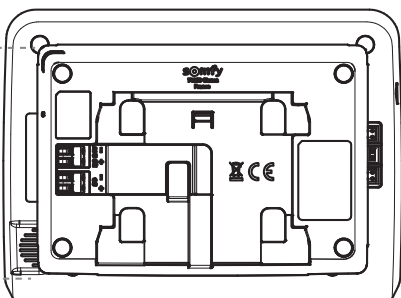

- Assicuratevi che nessun cavo sporga dal modulo di connettività

COLLEGAMENTO E FISSAGGIO DELL'INSIEME

- Verificate che il vostro videocitofono sia sempre fuori tensione.

- Spelate per una lunghezza di 10 mm i cavi dell'alimentazione e della pulsantiera esterna identificati in precedenza.

- **Sul retro del modulo di connettività**, inserite fino ai fincorsa i **2 fili di alimentazione sulla morsettiera [1] (DC 24V)** rispettando la polarità.

Come promemoria, potete utilizzare la fotografia scattata all'inizio dell'installazione.

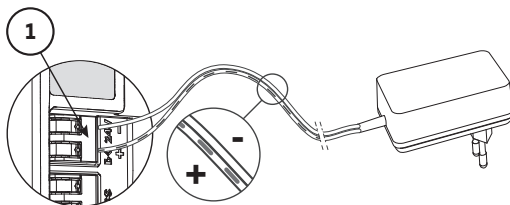

- Inserite fino ai fincorsa i **2 fili della pulsantiera esterna sulla morsettiera [2] (CS/Call station)**.

La polarità non è importante.

- Verificate che i cavi siano inseriti correttamente nelle morsettiere tirandoli leggermente, quindi fateli passare attraverso l'apposita scanalatura [3]. Se i cavi (di alimentazione/della pulsantiera esterna) non fuoriescono dal muro, non fateli passare attraverso il supporto di fissaggio e utilizzate l'apposita canalina (4).

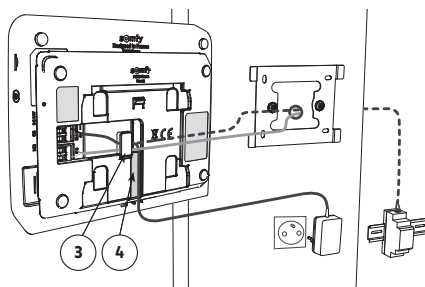
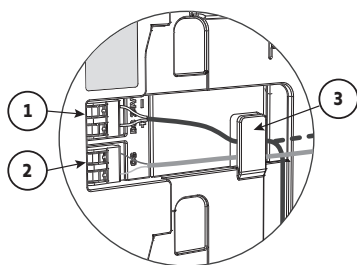

- Fissate l'insieme sul supporto di fissaggio facendolo scorrere delicatamente verso il basso fino al fincorsa.

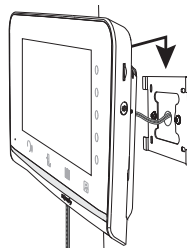

MESSA SOTTO TENSIONE DELL'INSTALLAZIONE

- Alla fine dell'installazione, mettete sotto tensione il vostro videocitofono connesso.

Lo schermo del monitor e il LED di funzionamento situato sul lato del modulo di connettività si accendono.

Le regolazioni effettuate in precedenza sul monitor vengono conservate.

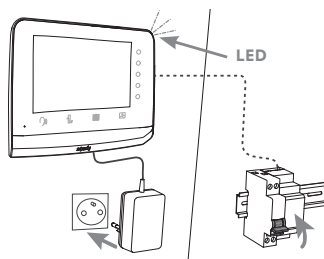

CONNESSIONE ALL'APPLICAZIONE "SOMFY PROTECT"

Grazie all'applicazione "Somfy Protect", comandate il vostro videocitofono connesso a distanza e non perdetevi alcuna visita!

Ricevete delle notifiche con fotografie su tutti gli smartphone connessi al vostro account non appena un visitatore si presenta a casa vostra. Comunicate in tempo reale con lui, apritegli il vostro cancello e/o cancello pedonale e consultate lo storico delle visite mancate in video.

Se siete già equipaggiati di prodotti di sicurezza Somfy (allarmi, telecamere), potete controllarli simultaneamente e tenere così d'occhio i vostri visitatori.

Infine, se possedete una box TaHoma® (Switch o premium (V2)), lanciate fino a 2 scenari pre-registrati.

NON DISPONETE DI UN ACCOUNT "SOMFY PROTECT"?



- Munitevi del vostro codice Wi-Fi
- Scaricate l'applicazione "Somfy Protect" sul vostro smartphone
- Aprite l'applicazione e create il vostro account
- Aggiungete il vostro nuovo dispositivo selezionando "Videocitofono connesso", "Modulo di connettività", poi il modello del vostro videocitofono.
- Seguite passo passo le istruzioni presentate.

Maggiori informazioni sulle versioni di smartphone compatibili su www.somfyprotect.com/apps

DISPONETE GIÀ DI UN ACCOUNT "SOMFY PROTECT"?

- Aprite l'applicazione "Somfy Protect"
- Andate in "I miei dispositivi"
- Aggiungete il vostro nuovo dispositivo selezionando "Videocitofono connesso", "Modulo di connettività", poi il modello del vostro videocitofono.
- Seguite passo passo le istruzioni presentate.

REINIZIALIZZAZIONE/RIAVVIO DEL VIDEOCITOFONO CONNESSO

IN CASO DI CAMBIO DI RETE WI-FI

Per cambiare rete Wi-Fi (in caso di sostituzione del vostro modem Internet, ad esempio), dovrete procedere alla reinizializzazione del vostro videocitofono:

- Munitevi del perno di reset fornito e della vostra nuova password Wi-Fi
- Aprite l'applicazione "Somfy Protect"
- Andate nel menu "I miei dispositivi"
- Selezionate il vostro videocitofono, poi "Cambia rete WiFi"
- Seguite le istruzioni presentate.

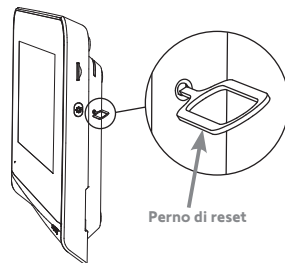

RIAVVIO

Per riavviare il vostro videocitofono connesso:

- a distanza: nell'applicazione "Somfy Protect", andate in "I miei dispositivi", selezionate il videocitofono e premete il pulsante "Riavvia" nella parte superiore a destra dello schermo,
- sul monitor: premete per 1 secondo il pulsante di reset usando il perno fornito.

Le vostre regolazioni effettuate nell'applicazione "Somfy Protect" e sul monitor vengono conservate.

COMANDO A DISTANZA DEL CANCELLO E/O CANCELLO PEDONALE



 Al fine di comandare a distanza il vostro cancello/cancello pedonale, **vi preghiamo di assicurarvi che la pulsantiera esterna del videocitofono sia cablata correttamente al motore del cancello o alla serratura elettrica del cancello pedonale.** Altrimenti, non sarà possibile gestire il comando a partire dall'applicazione "Somfy Protect". In caso contrario, vi preghiamo di seguire le istruzioni qui sotto:

COLLEGAMENTO A UNA MOTORIZZAZIONE DI CANCELLO SOMFY

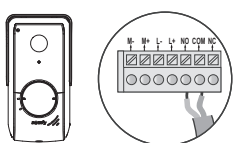
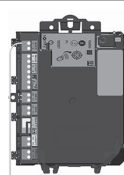

Conformemente alla norma EN 12453, relativa alla sicurezza di utilizzo delle porte e dei cancelli motorizzati, l'utilizzo di un videocitofono per il comando di un automatismo di cancello o di porta di garage, che non può essere visibile all'utente, necessita obbligatoriamente dell'installazione di un dispositivo di sicurezza di tipo cellula fotoelettrica su tale automatismo. In caso di mancato rispetto di tali istruzioni, Somfy non si assume alcuna responsabilità per i danni che possono essere causati.

- [1]. Disinserite l'alimentazione elettrica del vostro motore di cancello Somfy.
- [2]. Rimuovete il coperchio della scatola di controllo o del motore contenente l'elettronica.
- [3]. Collegate l'uscita contatto pulito (COM e NO) della pulsantiera esterna all'elettronica della motorizzazione. Se il collegamento della pulsantiera esterna non è descritto nel dettaglio nella guida della motorizzazione, seguite le istruzioni fornite per il collegamento di un interruttore a chiave.

Pulsantiera esterna	Elettroniche delle motorizzazioni Somfy		
			
Collegate ...	sulle morsettiere START	sulle morsettiere BUS	sulle morsettiere numerate
COM	5	3	3
NO	6	4	5 per apertura totale 6 per apertura pedonale

Quando la motorizzazione funziona tramite alimentazione solare, i comandi cablati sono disattivati. Il suo comando è possibile solo tramite comando radio RTS/io a partire dal monitor interno.

Per collegare la pulsantiera esterna a un altro modello di motorizzazione di cancello, fate riferimento alla relativa guida di installazione.

- [4]. Mettete sotto tensione il motore del cancello e il videocitofono.

COLLEGAMENTO A UNA SERRATURA ELETTRICA (CANCELLO PEDONALE)

- [1]. Disinserite l'alimentazione elettrica della serratura elettrica e del videocitofono.
- [2]. Collegate le morsettiere L- e L+ della pulsantiera esterna alla serratura elettrica.

Rispetto della polarità: fate riferimento alla guida della serratura elettrica.

- [3]. Mettete sotto tensione la serratura elettrica e il videocitofono.

L'impostazione del tempo di attivazione della serratura (2, 5 o 10 secondi) si effettua a partire dal menu "Regolazioni" del monitor interno.

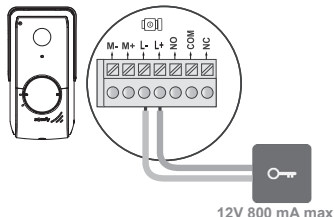

SOMFY ACTIVITES SA

50 avenue du Nouveau Monde
74300 CLUSES
FRANCE

www.somfy.com



5175709A