

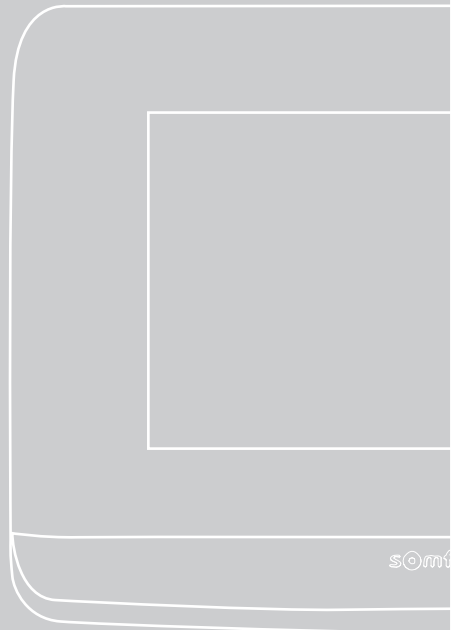

V[®]500 PRO io Connect

Manual de uso



DESCRIPCIÓN DEL PRODUCTO ----- 2

INTERFAZ DE USUARIO ----- 4

RESPUESTA A UN VISITANTE ----- 5

GESTIÓN DE LAS FOTOS DE LOS VISITANTES ----- 6

AJUSTES GENERALES ----- 6

CARACTERÍSTICAS DEL MONITOR INTERIOR ----- 8

CARACTERÍSTICAS DE LA PLACA DE CALLE ----- 8

INFORMACIÓN IMPORTANTE: SEGURIDAD

ASPECTOS GENERALES



Lea atentamente este manual de instalación y las instrucciones de seguridad antes de comenzar a instalar este producto Somfy. Siga estrictamente todas las instrucciones y conserve este manual durante toda la vida útil del producto.

Antes de su instalación, compruebe que este producto Somfy sea compatible con los equipos y accesorios asociados.

En estas instrucciones se describe la instalación y el uso de este producto. Imágenes no contractuales.

Cualquier instalación o uso fuera del ámbito de aplicación definido por Somfy se considerará inapropiado. Estos usos, al igual que cualquier incumplimiento de las instrucciones que figuran en este manual, conllevarían la exclusión de la responsabilidad y de la garantía por parte de Somfy. Somfy no se hace responsable de los cambios en las normas y los estándares que se produzcan después de la publicación de este manual.



Por la presente, Somfy declara que este producto cumple con los requisitos de la Directiva 2014/53/UE. Encontrará el texto completo de la declaración de conformidad en la página web www.somfyprotect.com/certificates o www.somfy.com/ce.

NORMAS GENERALES DE SEGURIDAD

Este producto no está destinado a ser utilizado por personas (niños incluidos) cuyas capacidades físicas, sensoriales o mentales estén mermadas, ni por personas sin la experiencia o los conocimientos necesarios, salvo si lo hacen bajo la supervisión de una persona responsable de su seguridad o si han recibido instrucciones previas relativas al uso seguro del producto.

CONDICIONES DE USO

El alcance del radiocontrol está limitado por las normativas que regulan los equipos radioeléctricos.

El alcance del radiocontrol depende en gran medida del entorno de uso: posibles perturbaciones provocadas por grandes equipos eléctricos cerca de la instalación, tipo de material utilizado en las paredes y tabiques del lugar.

El uso de equipos radioeléctricos (por ejemplo, unos cascos con radiocontrol de alta fidelidad) que utilicen la misma radiofrecuencia podría afectar al rendimiento del producto.

La finalidad de la cámara de este videoportero es identificar a los visitantes y **no debe emplearse en ningún caso para vigilar la calle.**

RECICLAJE Y ELIMINACIÓN



Nos preocupa el medio ambiente. No tire el aparato junto con los desechos domésticos habituales. Llévelo a un punto de recogida aprobado para su reciclaje.

SIGNIFICADO DE LOS LOGOTIPOS PRESENTES EN LA FUENTE DE ALIMENTACIÓN



la fuente de alimentación suministrada con el producto solo debe instalarse en un local resguardado y seco.



la fuente de alimentación suministrada con el producto es de tipo doble aislamiento y no necesita, por tanto, conectarse al conductor de tierra.

==== corriente continua

~ corriente alterna

LIMPIEZA

Antes de limpiarlo, desconecte la alimentación del equipo. El mantenimiento del videoportero debe realizarse con un trapo seco y suave, sin disolventes.

Gracias por elegir un videoportero conectado Somfy. En esta guía y en la aplicación para smartphone «Somfy Protect», encontrará toda la información necesaria para utilizarlo. Lea atentamente las normas de seguridad de la página anterior.

Para más información sobre este producto Somfy, consulte nuestras preguntas frecuentes o póngase en contacto con uno de nuestros asesores. **Más información en <https://support-access.somfyprotect.com>**

Este producto tiene una garantía de 5 años desde su fecha de compra. Las condiciones generales de garantía están disponibles en **www.somfy.com**

DESCRIPCIÓN DEL PRODUCTO

El videoportero está compuesto por un monitor interior y una placa de calle.

MONITOR INTERIOR

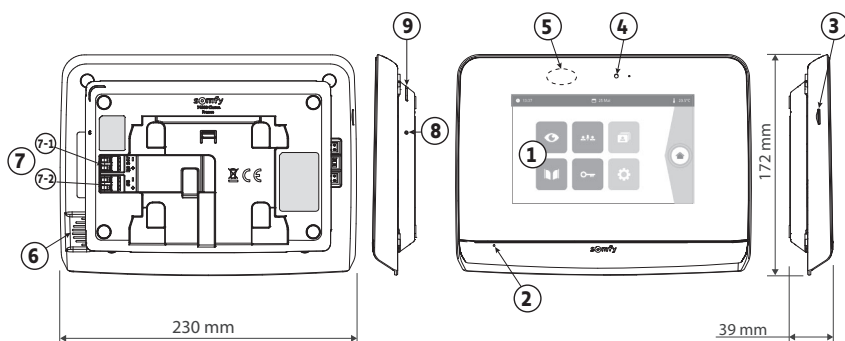

Referencia	Denominación	Descripción
1	Pantalla táctil	Permite ver al visitante, usar los controles por cable e inalámbricos, consultar las fotos de las visitas no recibidas, acceder a los ajustes, etc. Dimensiones: 7" (17 cm) — Resolución: 800 x 480 píxeles
2	Micrófono	Permite hablar con el interlocutor situado delante de la placa de calle.
3	Lector de tarjeta microSD	Permite memorizar las fotos desde la cámara de la placa de calle y añadir un timbre MP3 personalizado. Nota: el monitor se entrega con una tarjeta microSD ya instalada.
4	LED de visualización	Permite comprobar la correcta conexión desde la puesta en marcha o avisar de una visita no recibida.
5	Detector de movimiento/presencia	Permite encender la pantalla automáticamente cuando el monitor detecta una presencia.
6	Altavoz	Permite oír la melodía del timbre y al interlocutor situado delante de la placa de calle. Número de timbres: 5 + 1 personalizable
7	Regleta de bornes	7-1 (DC 24 V): conexión a la fuente de alimentación (adaptador de corriente o raíl DIN opcional). 7-2 (CS/Call station): conexión de la placa de calle.
8	Botón de puesta a cero	Utilice la clavija de puesta a cero incluida para reiniciar el videoportero conectado o restaurarlo si se cambia la red wifi.
9	LED de funcionamiento	Indica el estado de funcionamiento del videoportero conectado. Más información en la aplicación «Somfy Protect».

PLACA DE CALLE

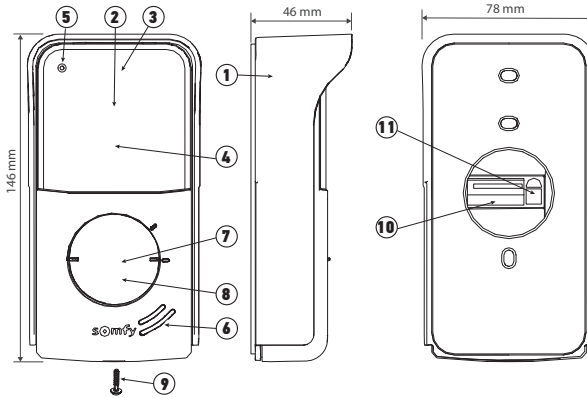

Referencia	Denominación	Descripción
1	Visera contra la lluvia	Protege la cámara de la lluvia.
2	Cámara	Graba a los visitantes y envíe la imagen al monitor y al smartphone. Ángulo de visión: H = 102°, V = 68°
3	LED infrarrojos	Mejoran la visión nocturna.
4	Sensor de luminosidad	Enciende automáticamente los LED infrarrojos cuando oscurece.
5	Micrófono	Permite a los visitantes hablar con sus interlocutores.
6	Altavoz	Permite a los visitantes oír a sus interlocutores.
7	Etiqueta identificativa	Permite indicar su nombre en una etiqueta.
8	Botón de llamada retroiluminado	Notifica a la persona que llama a través de la activación del timbre del monitor interior y envía notificaciones con la foto del visitante a todos los smartphones conectados a su cuenta Somfy Protect.
9	Tornillo antivandálico	Impide el desmontaje de la placa de calle sin la llave de montaje.
10	Regleta de bornes	Permite conectar la placa de calle al monitor, a una motorización de cancela y al pestillo eléctrico del portillo.
11	Botón de ajuste del volumen de escucha	Permite ajustar el volumen del altavoz de la placa de calle.

INSTALE LA ETIQUETA IDENTIFICATIVA

- [1].** Gire el botón de llamada en sentido contrario a las agujas del reloj hasta la marca grabada y luego retírelo.
- [2].** Retire la membrana redonda para acceder a la etiqueta.
- [3].** Escriba su nombre en la etiqueta identificativa en blanco con un rotulador permanente y vuelva a colocarla en su sitio junto con la membrana.
- [4].** Vuelva a montar el botón de llamada en la placa de calle utilizando las marcas de referencia y gírelo en sentido horario hasta su bloqueo.

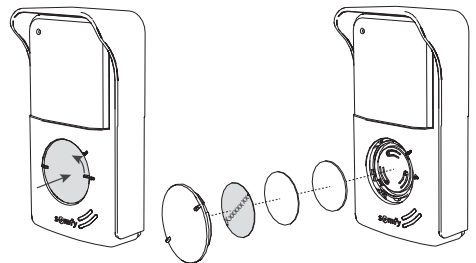

INTERFAZ DE USUARIO

MONITOR INTERIOR

La pantalla se enciende automáticamente cuando se detecta un movimiento a una distancia de unos 25 cm, o cuando se pulsa.

En caso de corte de la alimentación, los ajustes se guardan en la memoria en el monitor.



Imagen	Nombre del pictograma	Función
	Live	Acceder a la pantalla de visualización de la placa de calle (modo de supervisión activo durante 120 s).
	Control de la casa	Acceder a la pantalla de control de los equipos io-homecontrol®.
	Fotos	Acceder a las fotos de las vistas no recibidas o tomadas manualmente. El código numérico indica el número de fotos que no se han visto.
	Cancela	Abrir la cancela.
	Portillo	Abrir el pestillo eléctrico del portillo.
	Ajustes personales	Acceder a los ajustes avanzados.
	Temperatura exterior	El sensor de temperatura se encuentra en la placa de calle.
		Función disponible más adelante

RESPUESTA A UN VISITANTE

La pantalla siguiente se muestra durante la comunicación con el visitante.



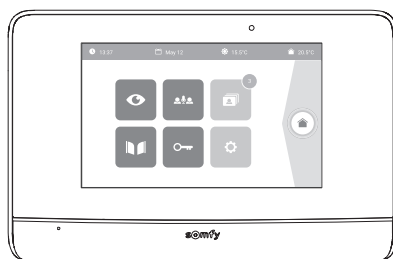





Para responder a la llamada, toque el pictograma «teléfono descolgado». El micrófono del monitor interior y el altavoz de la placa solo se activan cuando se ha aceptado la llamada.

Durante la llamada, se puede:





- abrir la cancela;
- abrir el pestillo o la cerradura eléctrica;
- hacer una foto del visitante;
- controlar los equipos io-homecontrol® (iluminación de la entrada, puerta de garaje, etc.).

Cuando la comunicación ha finalizado, toque el pictograma «teléfono colgado».







Imagen	Nombre del pictograma	Función
	Teléfono descolgado	Aceptar la comunicación/activar la voz
	Teléfono colgado	Cortar la comunicación en curso.
	Cancela	Abrir la cancela.
	Portillo	Abrir el pestillo eléctrico del portillo.
	Cámara fotográfica	Hacer una foto manualmente.
	Control de la casa	Acceder a la pantalla de control de los equipos io-homecontrol®.

GESTIÓN DE LAS FOTOS DE LOS VISITANTES









El monitor se suministra con una tarjeta SD. Cada vez que haya una llamada perdida de un visitante, se toma una foto de forma automática.

Imagen	Nombre del pictograma	Función
	Foto nueva	Indica que la foto aún no ha sido visualizada.
	Papelera	Entrar en modo eliminación selectiva.
	Supresión	Eliminar la foto con la cruz.
	Cover flow	Mostrar las fotos de forma lineal (tres miniaturas visibles de forma simultánea).
	Mosaico	Mostrar las fotos en forma de mosaico (doce miniaturas visibles de forma simultánea).

AJUSTES GENERALES

Imagen	Nombre del pictograma	Función
	Globo	Seleccionar el idioma.
	Calendario y reloj	Ajuste de la hora o la fecha.
	Timbre	Elegir el timbre.
	Foto	Elegir el fondo de pantalla.
	Ajustes generales	Acceder a los ajustes de la parte del videoportero.
	Control de la casa	Acceder a los ajustes de la parte del mando inalámbrico de los equipos io-homecontrol®.

AJUSTES DEL VIDEOPORTERO

Imagen	Nombre del pictograma	Función
	Color 	Ajustar el color de la imagen y del vídeo recibidos de la cámara de la placa de calle.
	Luminosidad 	Ajustar la luminosidad de la imagen y del vídeo recibidos de la cámara de la placa de calle.
	Contraste 	Ajustar el contraste de la imagen y del vídeo recibidos de la cámara de la placa de calle.
	Volumen de audio	Ajustar el volumen del sonido del monitor interior.
	Versión del software	Ver la versión actual del software o actualizar la versión del software en caso necesario.
	Restauración de fábrica	Reiniciar todos los parámetros del videoportero.
	Detección de movimiento automático	Activar/desactivar la luz automática de la pantalla cuando el monitor detecta una presencia.
	Duración de la activación del pestillo	Definir el tiempo de activación del pestillo/cerradura eléctrica (2 s/5 s/10 s).

IMPORTACIÓN DE UN TIMBRE MP3 DESDE LA TARJETA MICROSD

Puede utilizarse un timbre MP3 de su elección en lugar de los cinco timbres predeterminados del videoportero. Para ello, acceda al menú «Timbre» desde los AJUSTES GENERALES. A continuación, toque el pictograma contiguo.

Nota: La creación de timbres MP3 está destinada a un público «experto».

Para que el timbre sea compatible con su videoportero, debes respetar las siguientes 5 reglas:

- Tamaño máx. del archivo = 100 kB
- Duración máx. del archivo = 45 s (se alcanzará antes el tamaño máx. del archivo)
- Formato = mp3
- Nombre de archivo : no usar caracteres especiales ni acentos
- Número máx. de caracteres : 12

Nota: Durante la exportación del archivo al formato MP3, acuérdesse de hacer clic en el botón «Opciones» para reducir al mínimo la calidad del archivo y, de esta forma, disminuir su tamaño.

Introduzca la tarjeta microSD en el adaptador PC/Mac suministrado para cargar el timbre MP3 en la carpeta MP3.

Con un archivo MP3 clásico se obtiene este resultado:

	Tamaño	Duración
Archivo inicial	2123 kB	2 min 15 s
Archivo recortado	159 kB	9 s
Archivo recortado comprimido	82 kB	9 s



AJUSTES DE LA PLACA DE CALLE

AJUSTE DEL VOLUMEN DEL ALTAVOZ

Para ajustar el volumen del altavoz, debe utilizar el destornillador incluido para girar el botón de la parte posterior de la placa de calle:

- en el sentido de las agujas del reloj para subir el volumen;
- en sentido contrario a las agujas del reloj para bajar el volumen.

ACTIVACIÓN O DESACTIVACIÓN DE LA SEÑAL ACÚSTICA DEL BOTÓN DE LLAMADA

Cuando el visitante pulsa el botón de llamada, suena una señal acústica.

Para desactivar o reactivar este bip, pulse durante 5 segundos el botón de llamada hasta oír el bip de confirmación de estado.

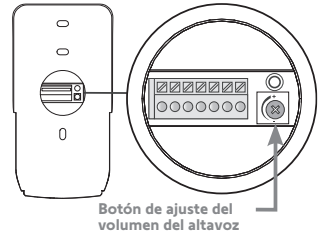

CARACTERÍSTICAS DEL MONITOR INTERIOR

- Conectividad: compatible con un router wifi con acceso a Internet (cualquier router wifi excepto el wifi público).
Wi-Fi 802.11 b/g/n Open, WPA, WPA2-Personal, WPA-WPA2 mixed mode (2,4 GHz, e.r.p. < 100 mW) | Protocolo registrado (2,4 GHz, e.r.p. < 100 mW). Wi-Fi de 5 GHz incompatible.
- Alimentación: Adaptador de corriente 100–240 V AC, 50/60 Hz, salida 24 V 1A, rail DIN: 100-240 V AC, 50/60 Hz, salida 24 V 1,5A
- Mando a distancia: emisor de radio 5 canales – Alcance: 200 m, en campo abierto
Frecuencia: 868,700 MHz - 869,200 MHz - e.r.p. < 25 mW
- Temperatura de uso: De -10 °C a +45 °C

CARACTERÍSTICAS DE LA PLACA DE CALLE

- Salidas:
 - Pestillo eléctrico (portillo): fuente de alimentación 12 V, 800 mA máx./ tiempo de activación: 2, 5 o 10 segundos
 - Cancela: contacto seco/tiempo de activación: 1 segundo
- Fijación: montaje sobre pared con visera contra la lluvia
- Materiales: aluminio y plástico
- Índice de protección: IP54
- Ángulo de visión: H: 102°/V: 68°
- Temperatura de uso: De -20 °C a +55 °C

SOMFY ACTIVITES SA

50 avenue du Nouveau Monde
74300 CLUSES
FRANCE

www.somfy.com

somfy®



5175720A

